

PFAFF

8320⁻⁰¹⁰₋₀₂₀

Teileliste

Parts list

Liste de pièces

Lista de piezas

Diese Teileliste hat für Maschinen ab nachfolgender
Seriennummer Gültigkeit:

This parts list applies to machines from the following
serial numbers onwards:

Cette liste de pièces est valable pour les machines au
numéros de série à partir de:

Esta lista de piezas tiene validez para máquinas a partir del
número de serie siguiente:

2708363 →

Alle Informationen und Abbildungen waren zum Zeitpunkt der Druckgebung auf dem neusten Stand.

Technische Änderungen vorbehalten!

Der Nachdruck, die Vervielfältigung sowie die Übersetzung - auch auszugsweise - aus PFAFF-Teilelisten ist nur mit unserer vorherigen Zustimmung und mit der Quellenangabe gestattet.

At the time of printing, all information and illustrations contained in this document were up to date.

Subject to alteration!

The reprinting, copying or translation of PFAFF Parts lists whether in whole or in part, is only permitted with our previous permission and with written reference to the source.

Au moment de la remise à l'imprimeur, toutes les informations et figures se rapportant à cette machine correspondaient à l'état actuel des connaissances.

Sous réserve de modifications techniques!

Aucune reproduction, photocopie ou traduction - même par extraits - des listes de pièces PFAFF ne peut être effectuée, à condition d'en indiquer l'origine, sans notre autorisation expresse.

Todas las informaciones e ilustraciones de este manual estaban al día en el momento de entregarse para su impresión.

¡ Salvo modificaciones técnicas!

La reimpresión, reproducción y traducción - aunque sólo sea parcial - de las listas de piezas PFAFF sólo está permitida con nuestro permiso previo e indicando la fuente.

PFAFF Industrie Maschinen AG

Postfach 3020
D-67653 Kaiserslautern
Königstr. 154
D-67655 Kaiserslautern

Redaktion/Illustration
Verlag Technische Dokumentation
Postfach 1106
D-77901 Lahr

		Seite Page Page Página
0	Wichtiger Hinweis	0 - 1
	Important note Avis important Observación importante	
1	Vorwort	1 - 1
	Foreword Avant-propos Notas preliminares	
2	Erläuterungen der Schlüsselzeichen	2 - 1
	Explanation of key markings Explication des symboles Explicaciones de los signos clave	
3	Basismaschine Basic machine Machine de base Máquina básicas	
3.01	Gehäuseteile	3 - 1
	Housing sections Parties du corps Piezas del cárter	
3.02	Rollenantrieb oben	3 - 2
	Top roller drive Entraînement par puller supér. Accionamiento de rodillos arriba	
3.03	Rollenantrieb unten	3 - 5
	Bottom roller drive Entraînement par puller intér. Accionamiento de rodillos abajo	
3.04	Pneumatischer Schwenkkopf	3 - 7
	Pneumatic swivel-head Tête pivotante pneumatique cabeza giratorio neumático	

	Seite Page Page Página
4 Heizkeilschweißeinrichtung	4 - 1
Hot-wedge system	
Dispositif à fer à souder	
Dispositivode cuña térmica	
5 Heißluftschweißeinrichtung	5 - 1
Hot-air sealing device	
Machine à souder par air chaud	
Máquina de soldar por aire caliente	
6 Pneumatische Ausrüstung	6 - 1
Pneumatic equipment	
Equipement pneumatique	
Equipo neumático	
7 Elektrische Ausrüstung	
Electrical equipment	
Equipement électrique	
Equipo eléctrico	
7.01 Kabelbaum zum Oberteil	7 - 1
Cable tree to sewing head	
Faisceau de câbles vers la tête de machine	
Mazo de cables para el cabezal	
7.02 Bedienfeld	7 - 3
Control panel	
Panneau de commande	
Panel de mandos	
7.03 Hauptschalter	7 - 4
Main switch	
Interrupteur général	
Interruptor principal	
7.04 Pedal	7 - 5
Pedal	
Pédale	
Pedal	

	Seite Page Page Página
7.05 Steuerkasten	7 - 6
Control box	
Boîtier de contrôle	
Caja de mandos	
8 Optionen	
Options	
Options	
Opciones	
8.01 Befestigungssatz für Apparate	8 - 1
Fastening kit for applicanes	
Lot de fixation des appareils	
Juego de fijacion para aparatos	
8.02 Fußschalter	8 - 2
Foot switch	
Interrupteur au pied	
Interruptor de pedal	
9 Index (Teilenummern / Seitenzahlen)	9 - 1
Index (part numbers / page numbers)	
Index (numéros de pièces, de pages)	
Index (números de pieza / números de página)	

Achtung!



Wir machen ausdrücklich darauf aufmerksam, daß Ersatz- und Zubehörteile, die nicht von uns geliefert werden, auch nicht von uns geprüft und freigegeben sind. Der Einbau und / oder die Verwendung solcher Produkte kann daher u. Umständen konstruktiv vorgegebene Eigenschaften Ihrer Maschine negativ verändern. Für Schäden, die durch die Verwendung von Nicht-Originalteilen entstehen, übernehmen wir keine Haftung!

Caution!



We warn you expressively that spare parts and accessories that are not supplied by us are not tested and released by us. Fitting or using these products may therefore have negative influences on features that depend on the machine design. We are not liable for any damage caused by the use of non-Pfaff parts!

Attention!



Nous attirons expressément votre attention sur le fait que les pièces de rechange et accessoires qui n'ont pas été livrés par nous n'ont pas non plus été contrôlés et agréés par nous. C'est pourquoi le montage et/ou l'utilisation de telles pièces peut éventuellement entraîner l'altération des caractéristiques de construction de votre machine. Par conséquent, nous n'assumons aucune responsabilité pour les dommages causés par l'emploi de pièces qui ne sont pas d'origine!

¡Atención!



Se hace observar que en el caso de piezas de recambio y accesorios que no hayan sido suministrados por nosotros, quiere decir que non han sido sometidas por nuestra parte a un control y que no se les ha dado el visto bueno. Por esta razón, el montaje y/o empleo de tales productos puede repercutir negativamente en las características previstas en su máquina. ¡Para los daños que eventualmente pudiesen presentarse al utilizar piezas no originales, no asumimos ninguna garantía!

- Die Seriennummer der Maschine, für die diese Teileliste Gültigkeit hat, ist auf der Titel-seite aufgeführt.
 - Alle Teile sind so abgebildet, wie sie in der Maschine funktionsmäßig zusammengehören.
 - Gestrichelt dargestellte Teile zeigen angrenzende Teile aus anderen Funktionsgruppen.
 - Im oberen Teil der Bildseiten befindet sich eine Gesamtansicht der Maschine .
 - Der Einbauort der dargestellten Teile wird durch eine gerasterte Fläche gekennzeichnet.
 - Einrahmungen auf den Bildseiten zeigen, aus welchen Einzelteilen sich die Gruppenteile zusammensetzen.
 - Die auf den Bildseiten verwendeten Schlüsselzeichen (; 2 ; 3 usw.) sind im Kapitel "Erläuterungen der Schlüsselzeichen" aufgelistet.
-
- The serial number of the machine to which this parts list applies is indicated on the cover page.
 - All parts are illustrated in function groups with the parts which they function together with in the machine.
 - Parts illustrated with broken lines are parts from other function groups which border on the illustrated function group.
 - The above section of the page of illustrations contains a total view of the machine. The place for the installation of the parts pictured here is marked by the grid.
 - The framed-in sections on the illustration pages show the individual parts comprising a group.
 - The key markings used on the illustrated pages (; 2 ; 3 etc.) are listed in the chapter "Explanation of key markings".
-
- Le numéro de série de la machine pour laquelle cette liste de pièces est valable est indiqué sur la première page.
 - Toutes les pièces sont représentées en fonction de leur groupement fonctionnel dans la machine.
 - Les pièces hâchurées indiquent les pièces limitrophes de groupes de fonctions différents.
 - La partie supérieure des pages de figures comprend une présentation globale de la machine. L'emplacement des pièces représentées est signalé par quadrillages.
 - Les parties encadrées sur les pages à illustrations représentent les pièces individuelles formant groupe.
 - Vous trouverez au chapitre "Explication des symboles" une liste des symboles utilisés sur les pages de figures (; 2 ; 3 etc.)
-
- El número de serie de la máquina para la cual tiene validez esta lista de piezas va indicado en la página de título.
 - Todas las piezas están ilustradas tal como aparecen en la máquina para su funcionamiento.
 - Las piezas representadas con rayitas muestran piezas colindantes de otros grupos de funciones.
 - En la parte superior de las páginas ilustradas se puede ver una vista en conjunto de la máquina.
 - El lugar de montaje de la pieza representada va caracterizada mediante una superficie reticulada.
 - Los recuadros en las páginas ilustradas indican las piezas individuales de que se componen los grupos.
 - Los signos clave (; 2 ; 3 etc.) empleados en las páginas con ilustraciones van listados en el capítulo "Explicaciones de los signos clave".

- 3/1** **Gesichert mit Loctite.**
Secured with Loctite.
Bloqué par Loctite.
Asegurado con Loctite.
- 24/3** **Transportrolle aus Stahl, gekordelt (0,6 mm)**
Puller roller, steel, knurled
Galet d'entraînement moleté, en acier
Rodillo transportador de acero, con moleteado diagonal
- 24/5** **Transportrolle, Silikon**
Feed roller, silcon
Galet d'entraînement en silicone
Rodillo transportador, silcona
- 24/7** **Transportrolle aus Stahl, glatt**
Puller roller, steel, smooth
Galet d'entraînement moleté, lisse
Rodillo transportador de acero, liso
- 24/8** **Transportrolle aus Stahl, gekordelt (1,6 mm)**
Puller roller, steel, knurled
Galet d'entraînement moleté, en acier
Rodillo transportador de acero, con moleteado diagonal
- 27/2** **Eingeklammerte Zahl = Dicke in mm.**
Number in brackets = thickness in mm.
Chiffre entre parenthèses = épaisseur en mm.
Cifra entre paréntesis = espesor en mm.
- 27/13** **Eingeklammerte Zahl = Breite in mm.**
Number in brackets = width in mm.
Chiffre entre parenthèses = largeur en mm.
Cifra entre paréntesis = anchura en mm.
- 60** **Wahlweise**
Optional
Au choix
Opcional
- 96** **Länge angeben.**
State length.
Préciser longueur.
Indiquese la largura.

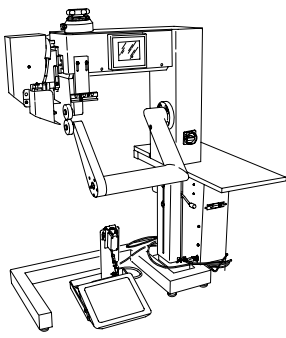

Gehäuseteile
Housing sections
Parties du corps
Piezas del cárter

PFAFF 8320-010
PFAFF 8320-020

3.01

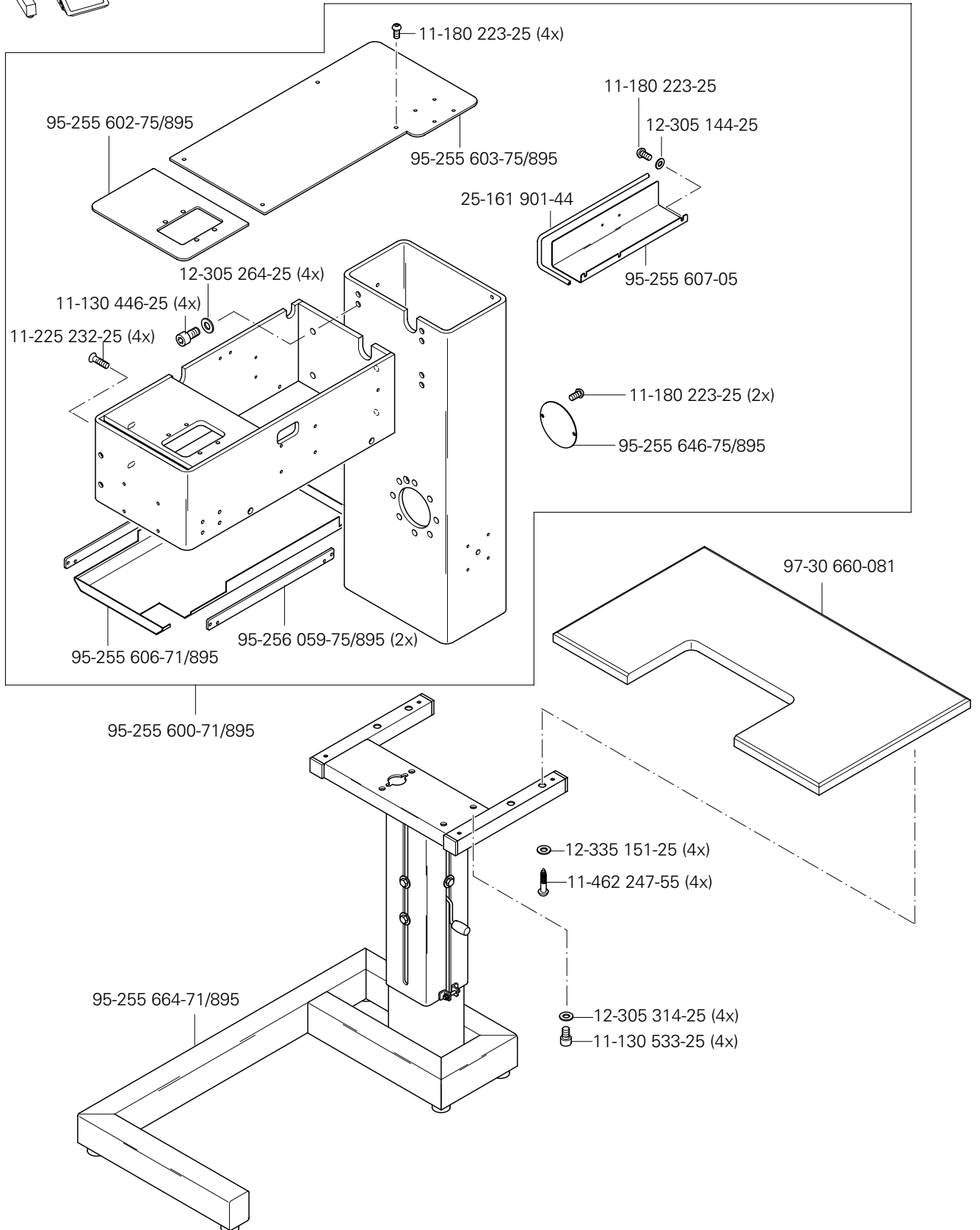

3.02

Rollenantrieb oben
Top roller drive
Entraînement par puller supér.
Accionamiento de rodillos arriba

PFAFF 8320-010
PFAFF 8320-020

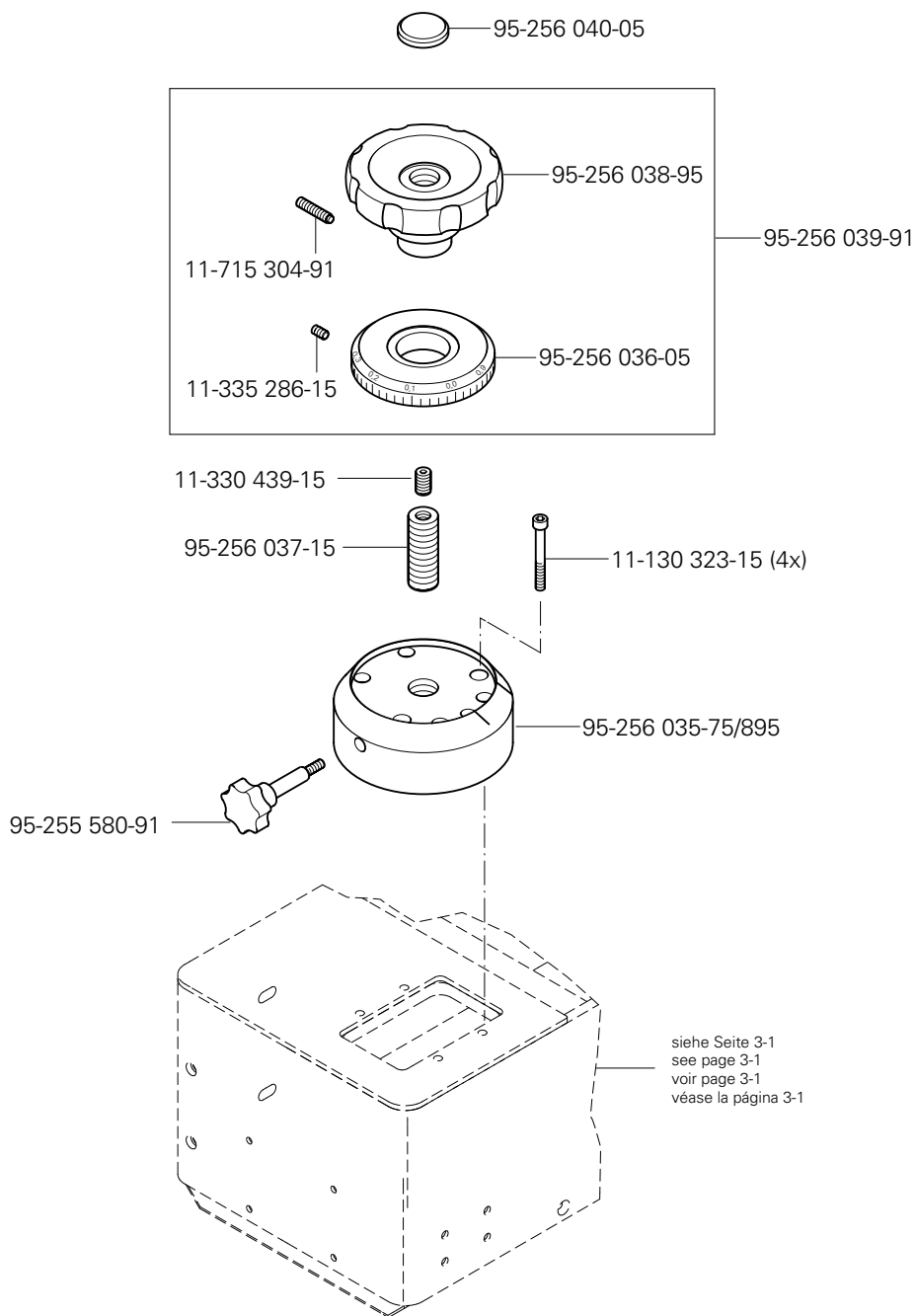
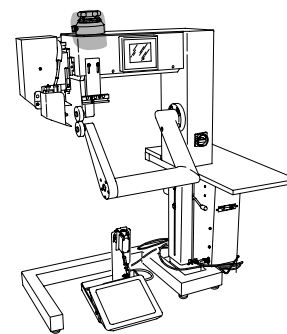

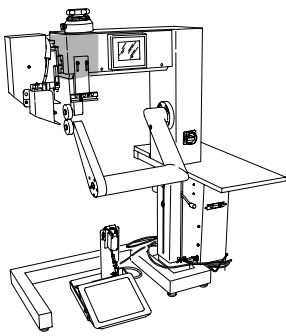

Rollenantrieb oben
 Top roller drive
 Entraînement par puller supér.
 Accionamiento de rodillos arriba

PFAFF 8320-010
 PFAFF 8320-020

3.02

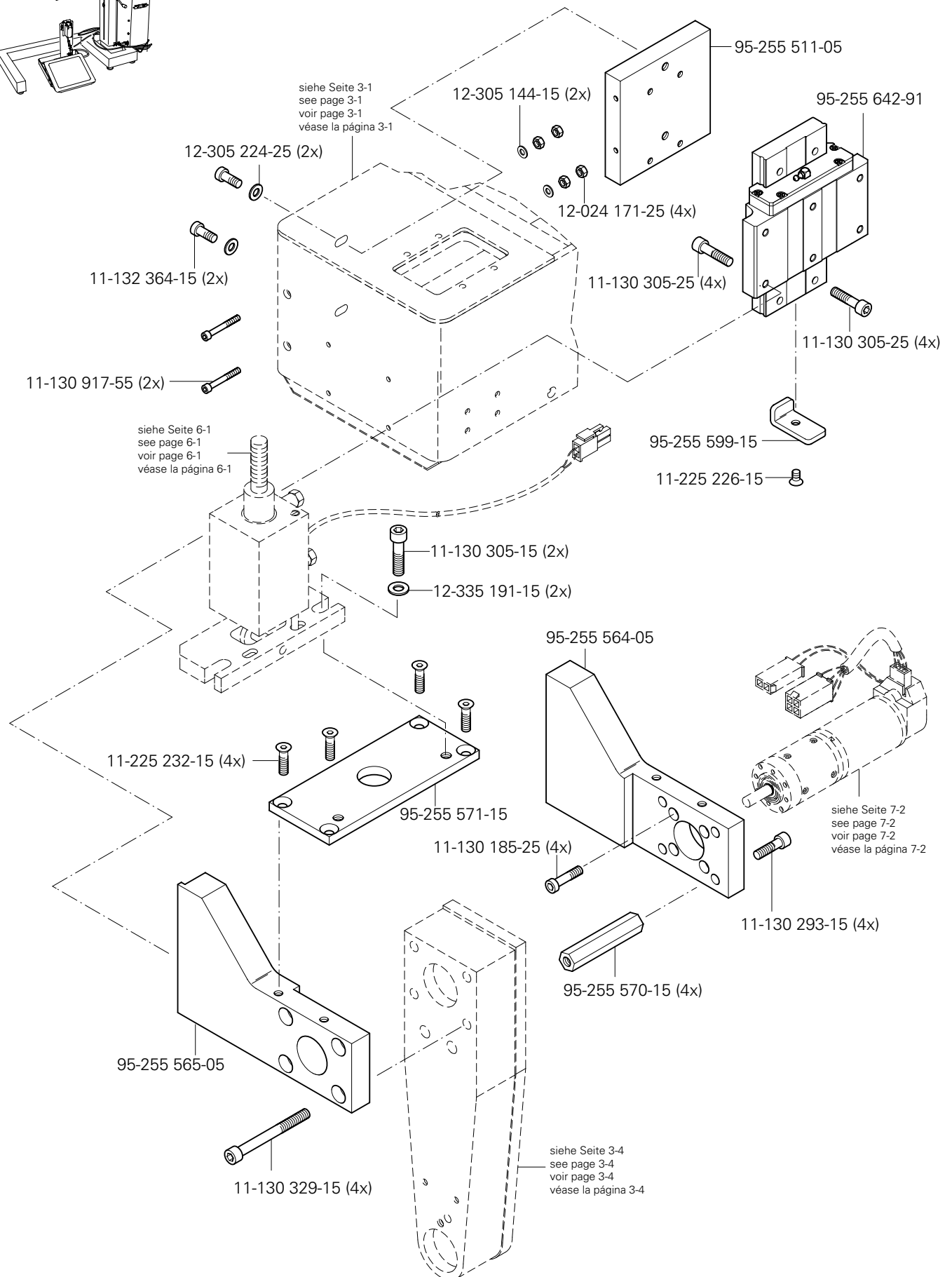

3.02

Rollenantrieb oben
 Top roller drive
 Entraînement par puller supér.
 Accionamiento de rodillos arriba

PFAFF 8320-010
 PFAFF 8320-020

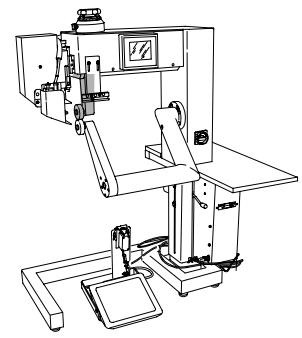

95-255 566-71/895

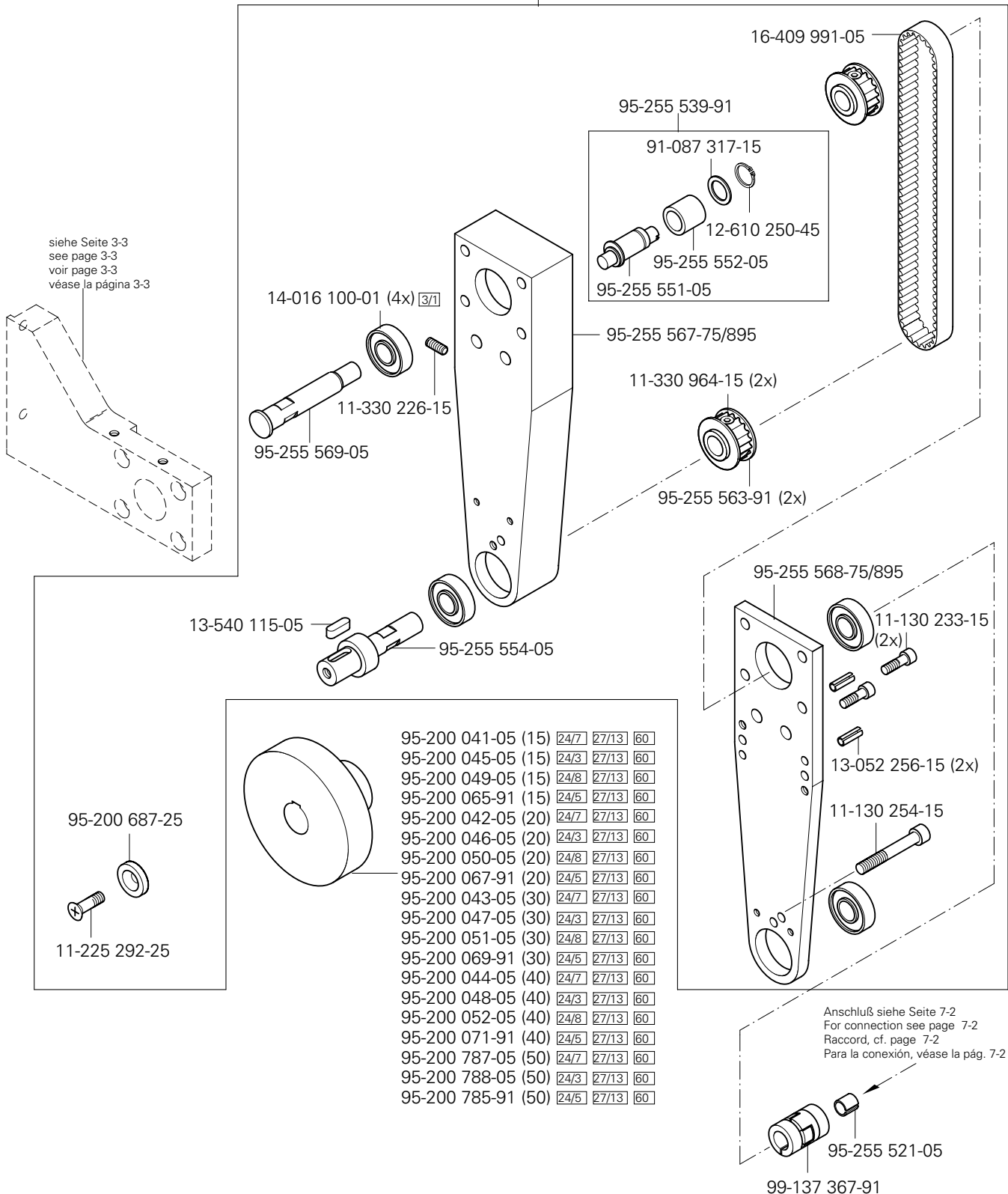

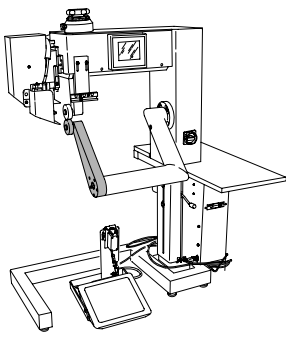

Rollenantrieb unten
 Bottom roller drive
 Entraînement par puller intérieur.
 Accionamiento de rodillos abajo

PFAFF 8320-010
 PFAFF 8320-020

3.03

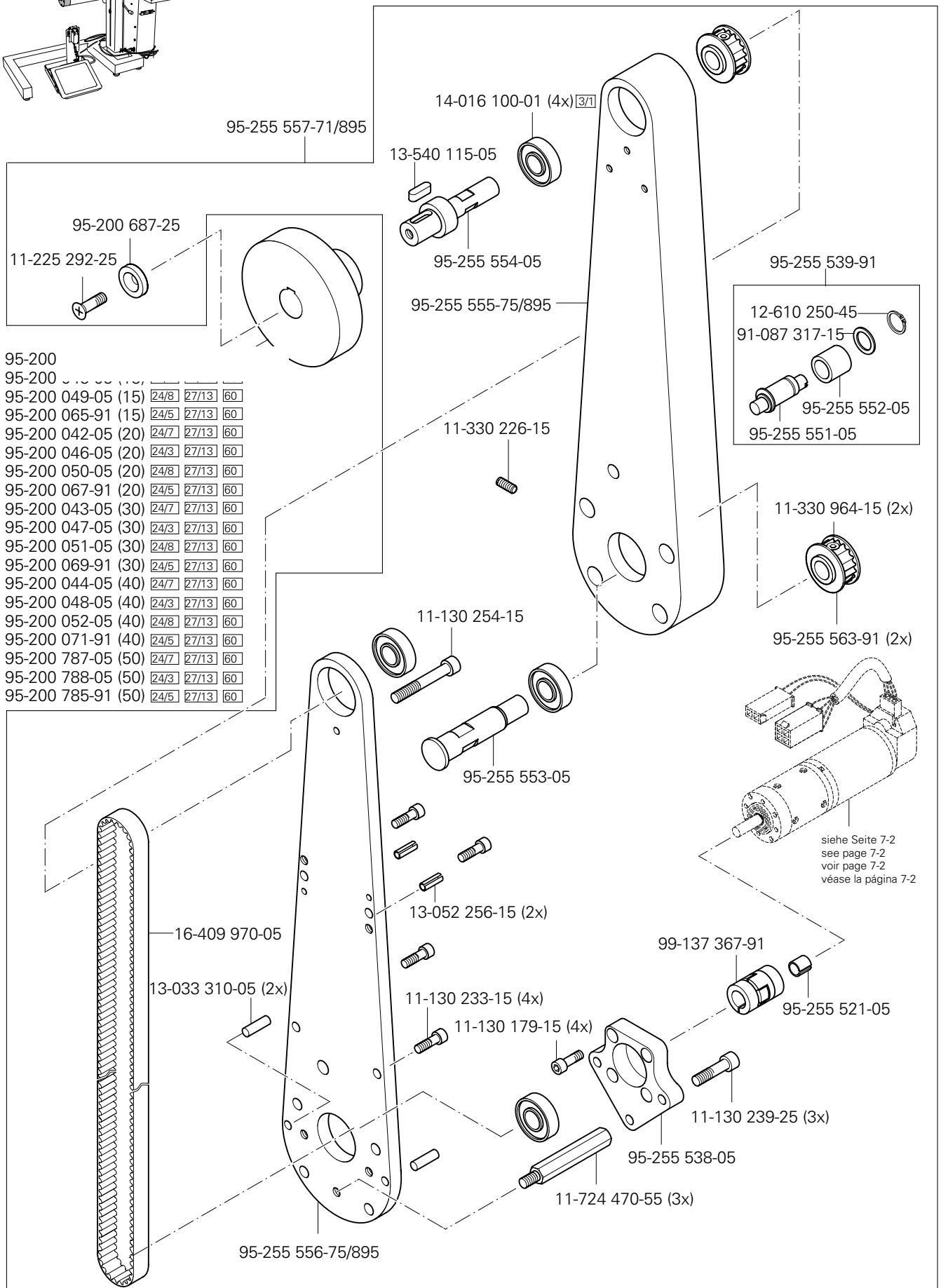

3.03

Rollenantrieb unten
Bottom roller drive
Entraînement par puller intér.
Accionamiento de rodillos abajo

PFAFF 8320-010
PFAFF 8320-020

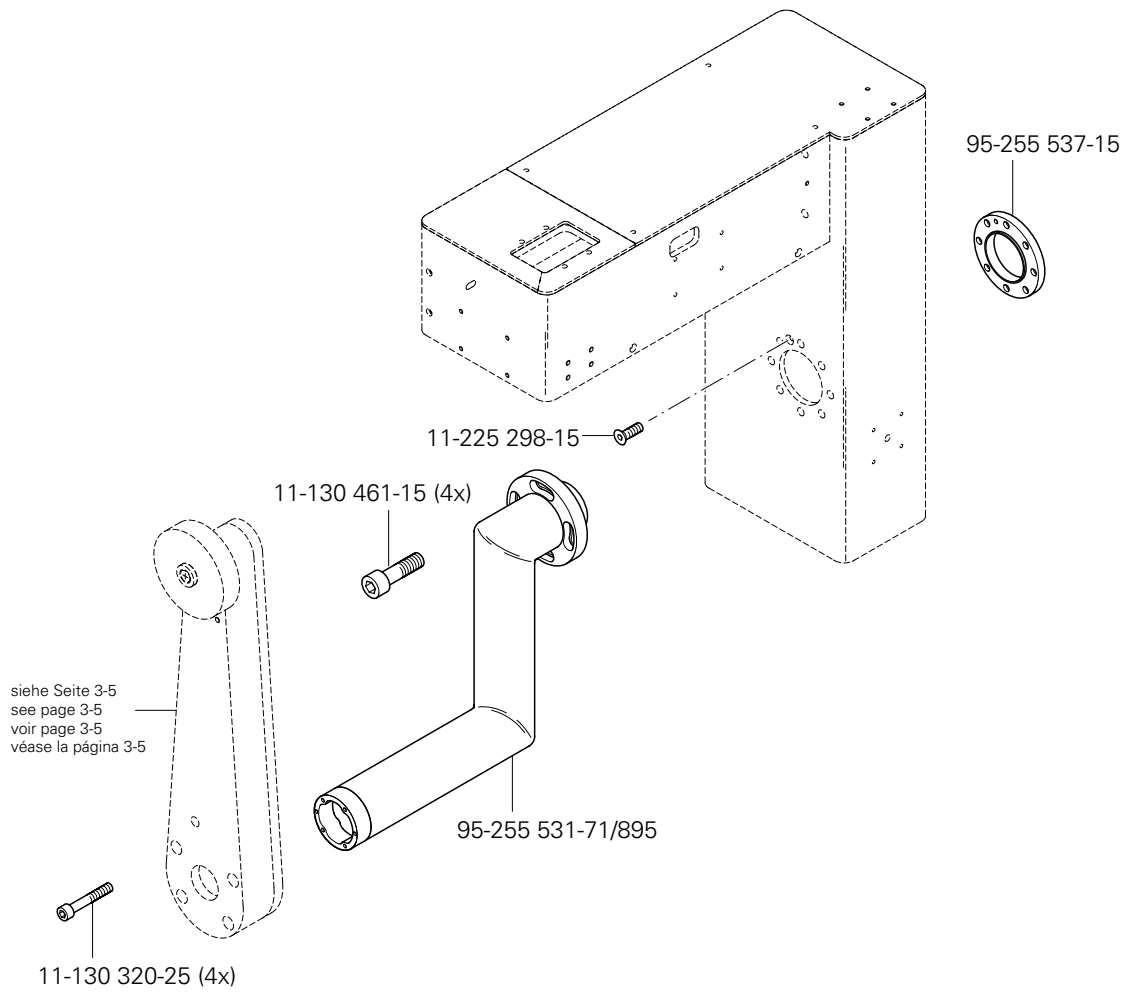
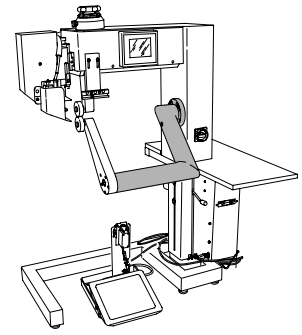

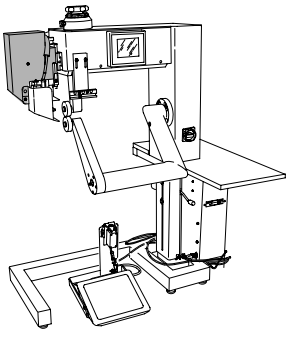

Pneumatischer Schwenkkopf

Pneumatic swivel-head

Tête pivotante pneumatique

Cabeza giratorio neumático

PFAFF 8320-010

PFAFF 8320-020

3.04

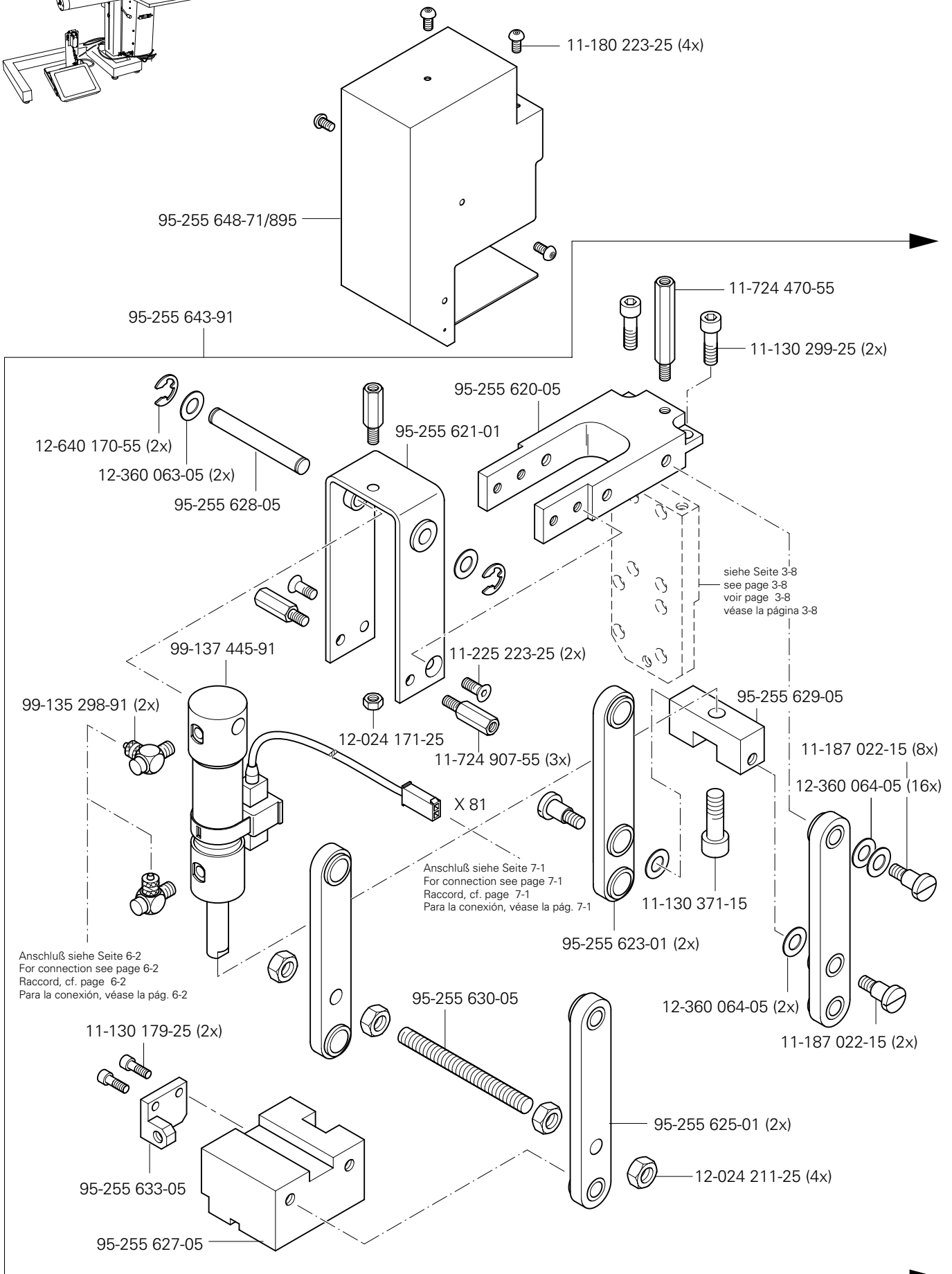

3.04

Pneumatischer Schwenkopf
 Pneumatic swivel-head
 Tête pivotante pneumatique
 Cabeza giratorio neumático

PFAFF 8320-010
 PFAFF 8320-020

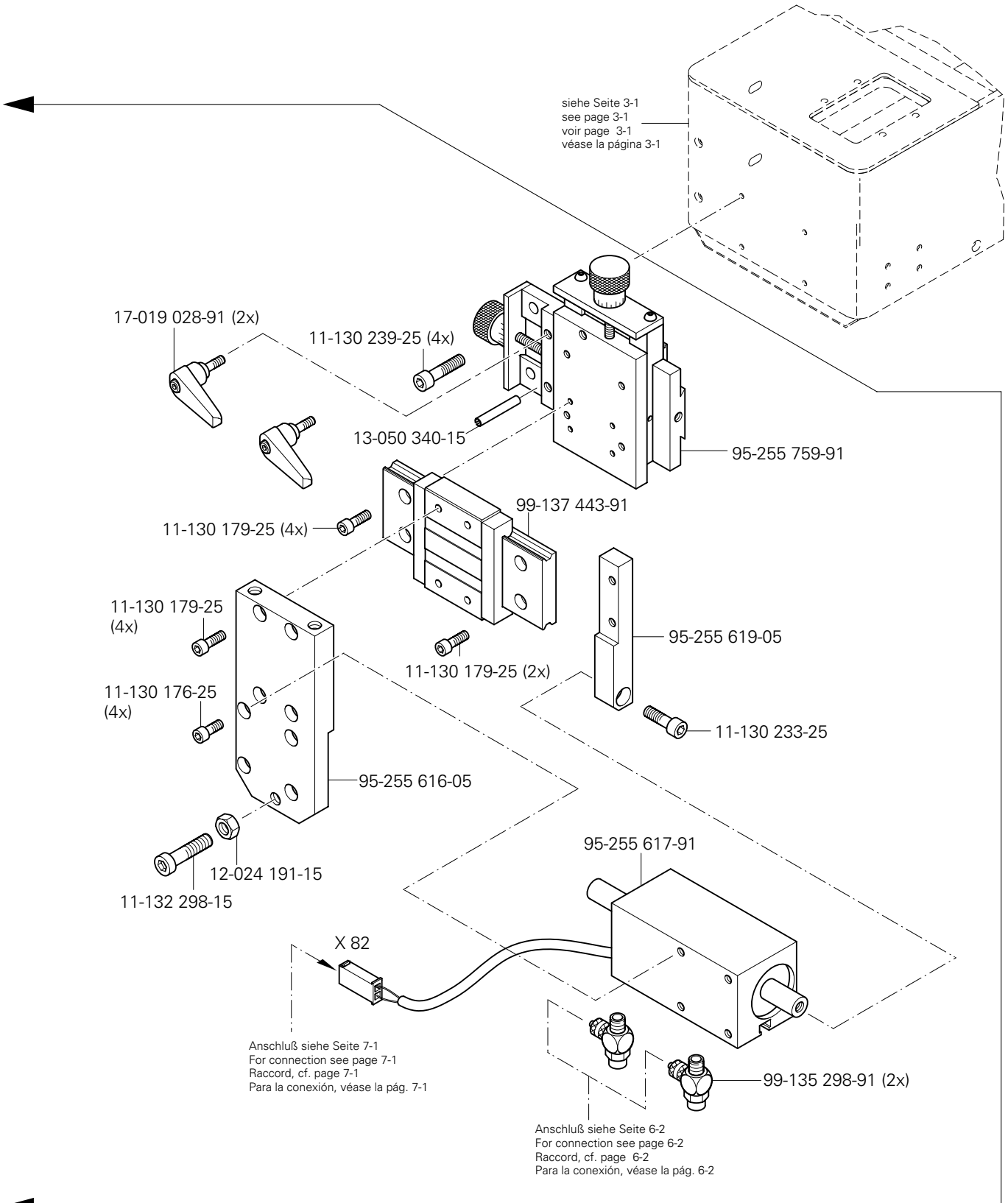
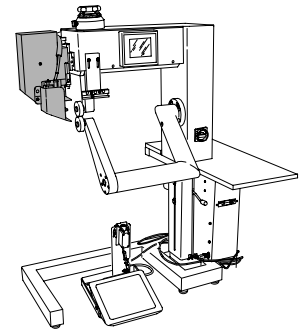

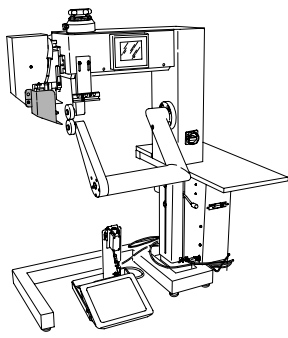

Heizkeilschweißeinrichtung
Hot-wedge system
Dispositif à fer à souder
Dispositivo de cuña térmica

PFAFF 8320-010

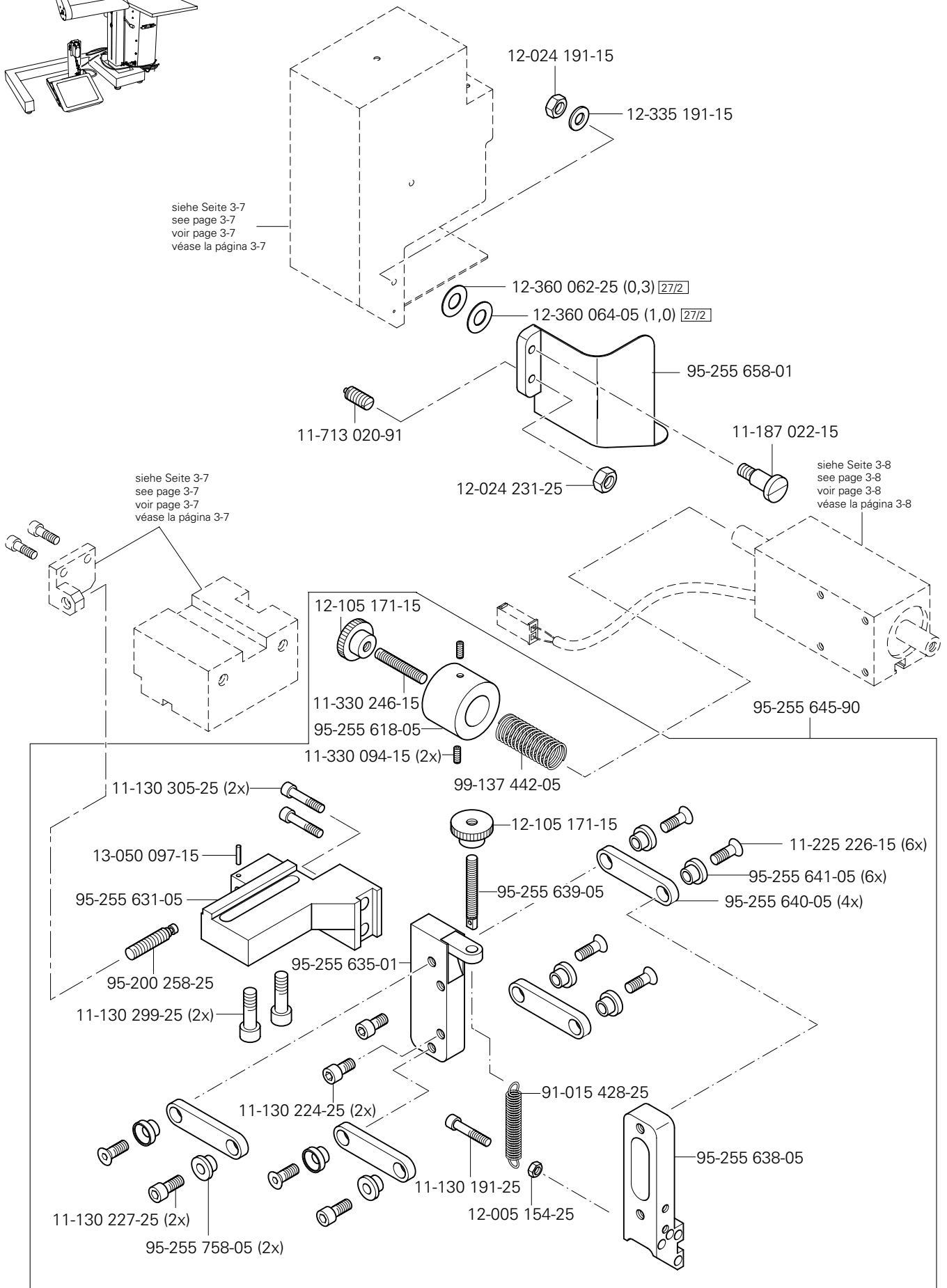

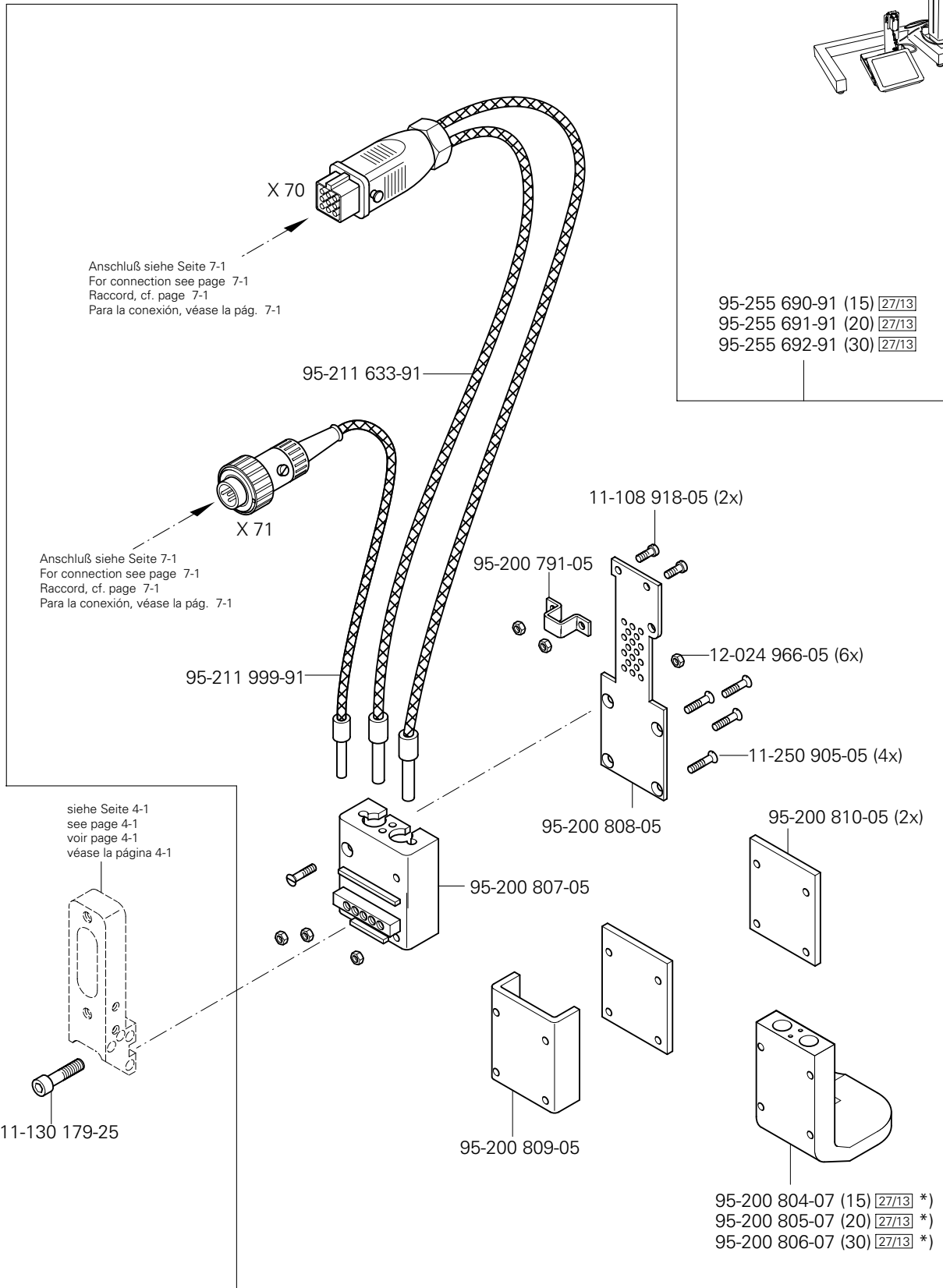
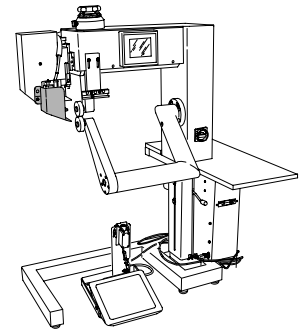

*) Nr. 95-211 633-91 mitbestellen
 Include No. 95-211 633-91 in your order
 Comprendre la pièce n°95-211 633-91 dans votre commande
 Piclas juntamente el N° 95-211 633-91

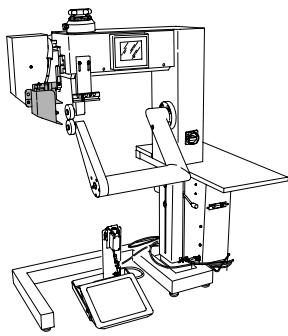

Heißluftschweißeinrichtung
 Hot-air sealing device
 Machine à souder par air chaud
 Máquina de soldar por aire caliente PFAFF 8320-020

siehe Seite 3-7
 see page 3-7
 voir page 3-7
 véase la página 3-7

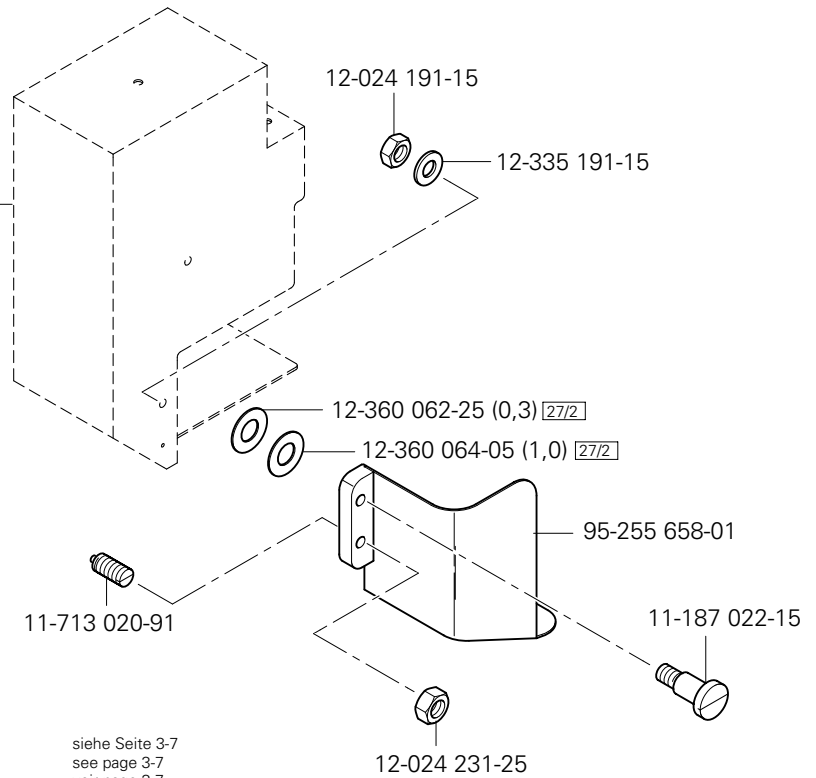

siehe Seite 3-7
 see page 3-7
 voir page 3-7
 véase la página 3-7

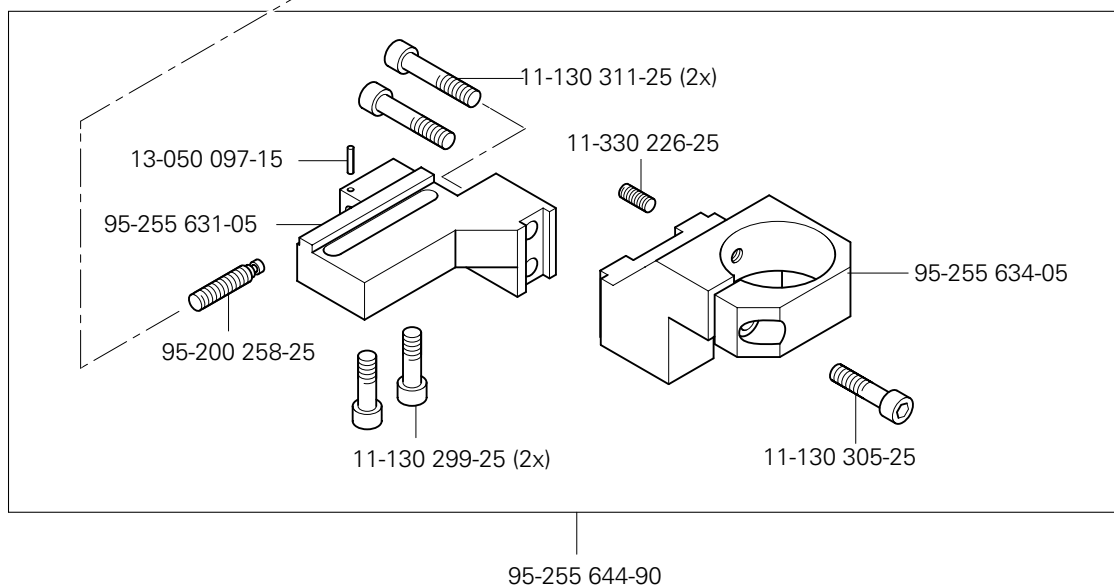
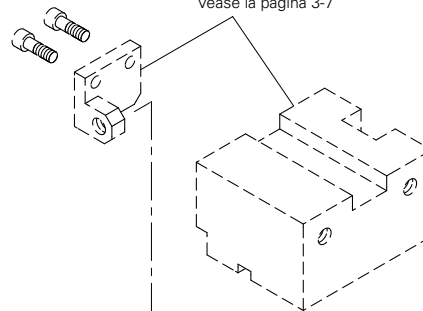

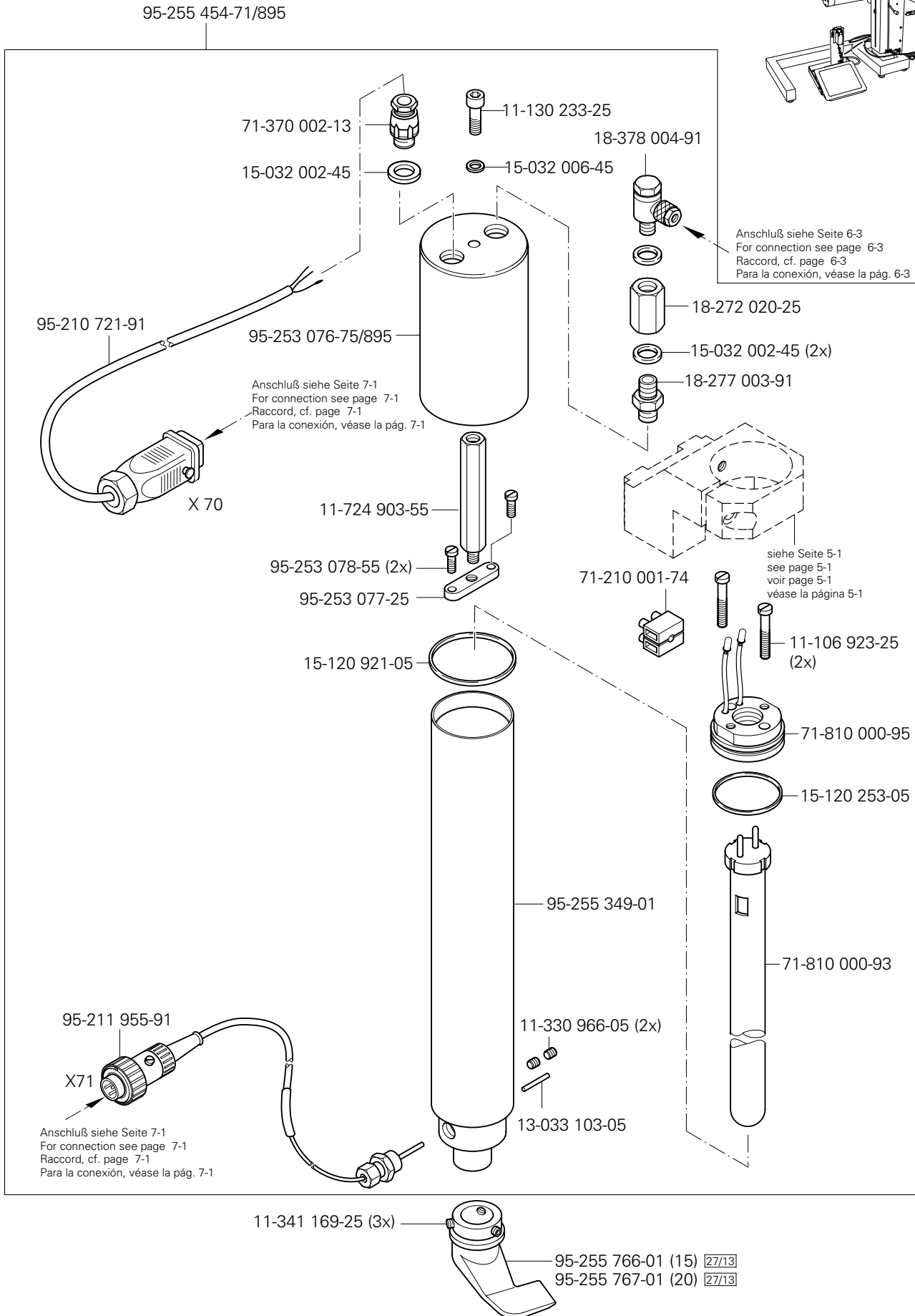
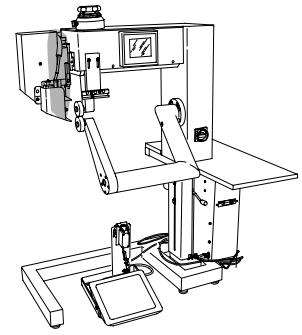

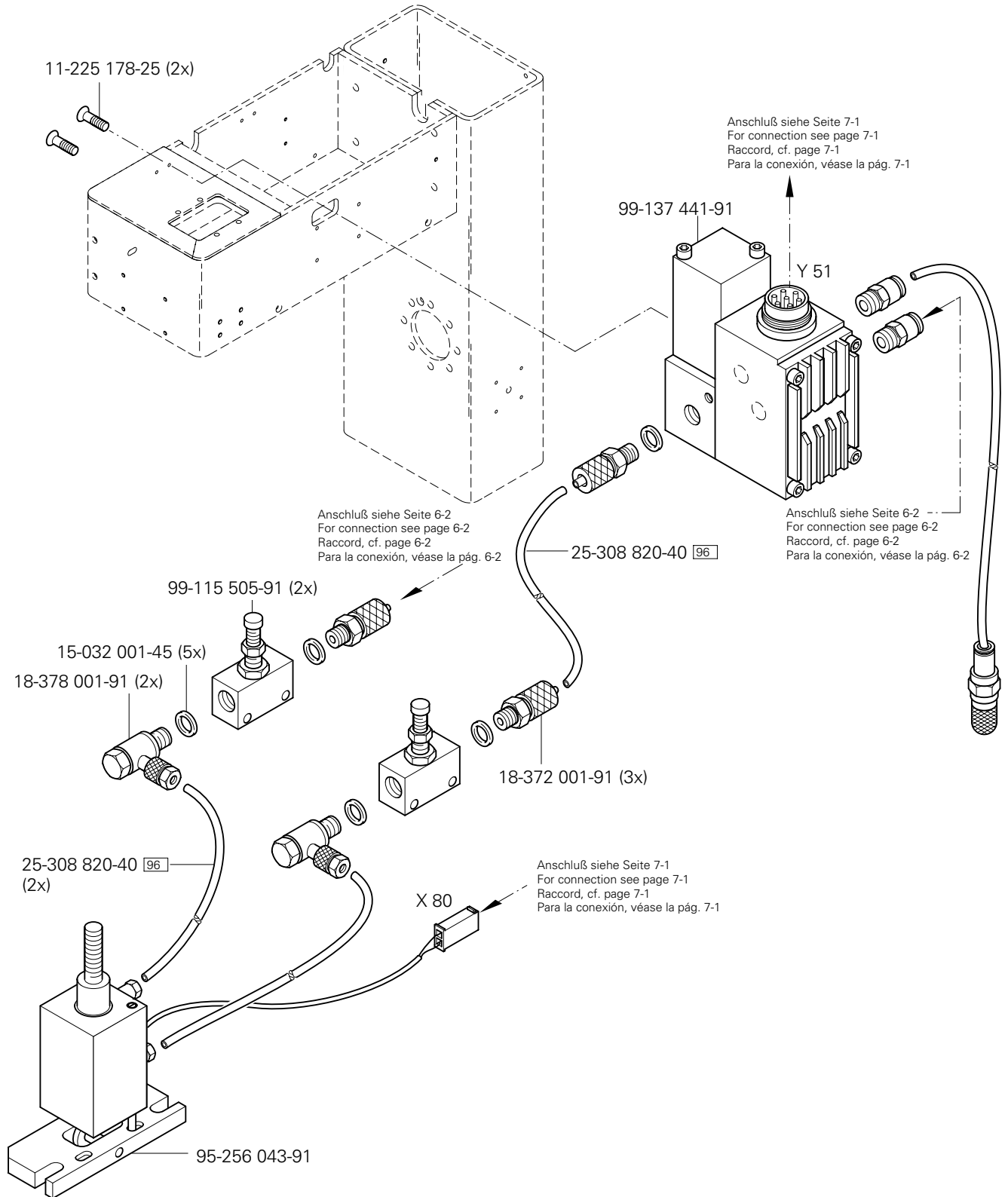
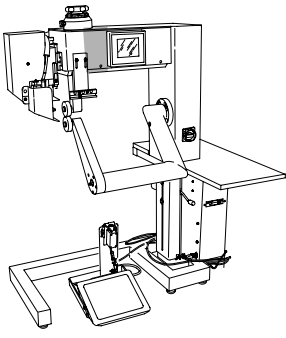

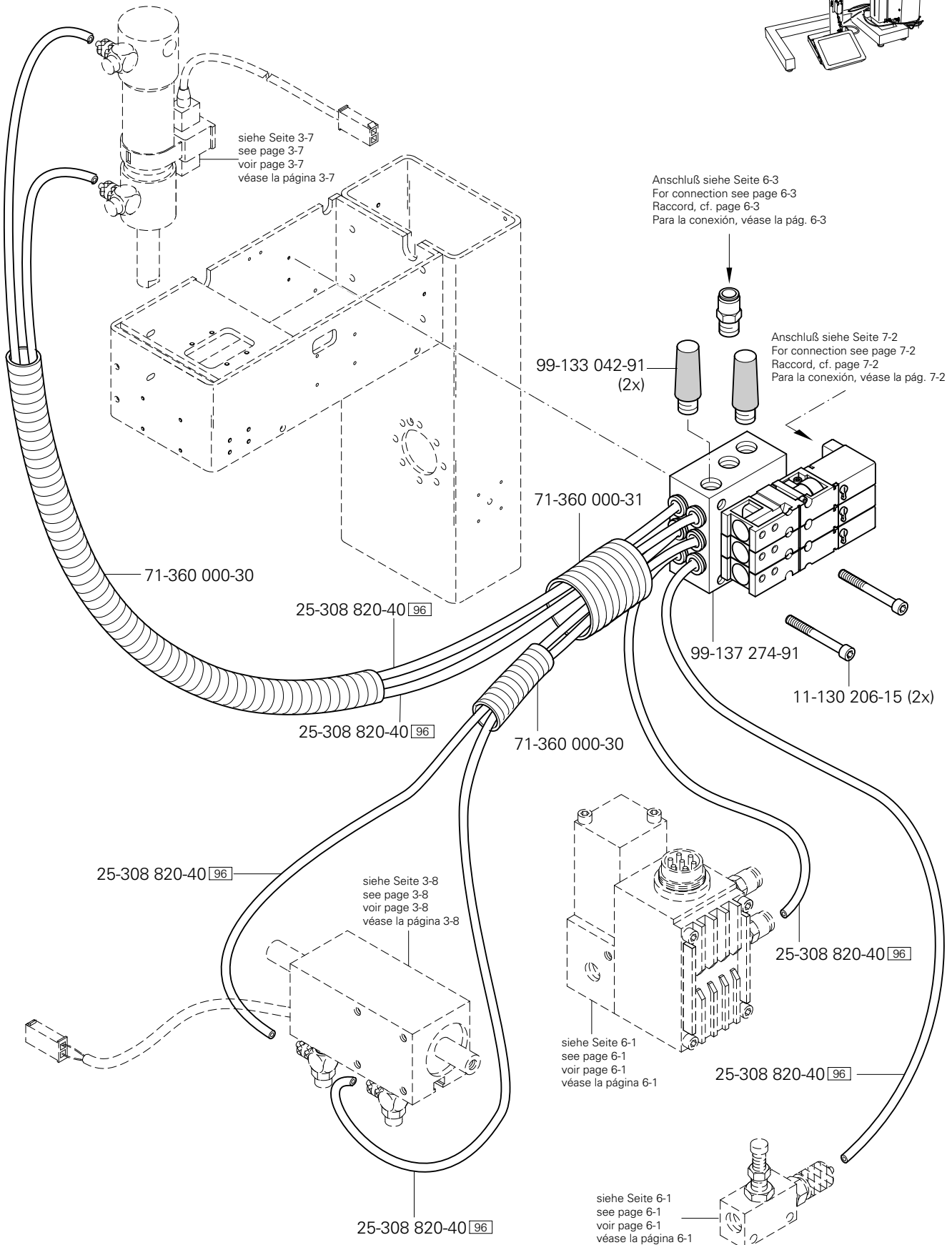
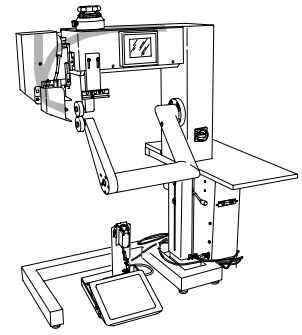

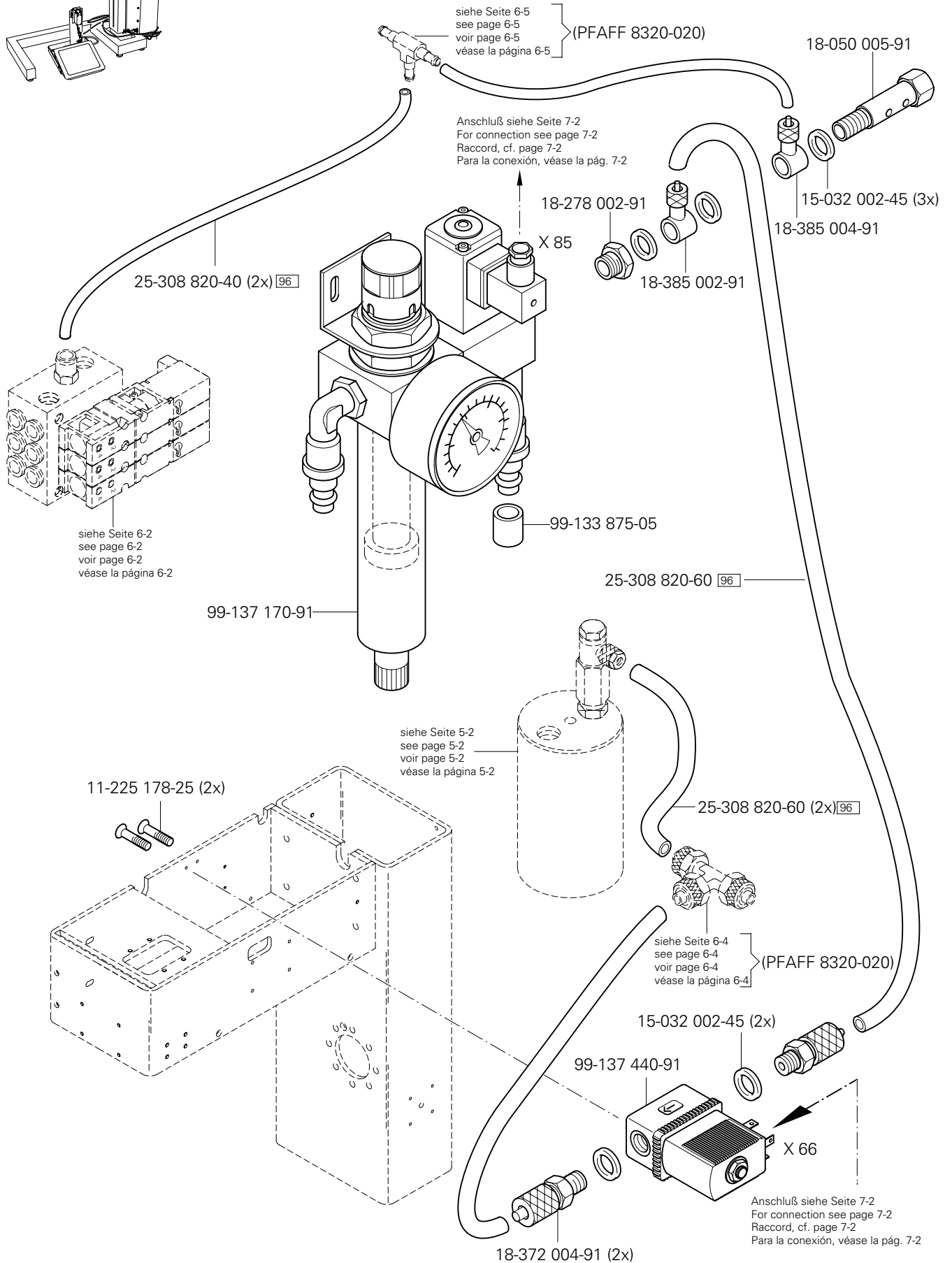
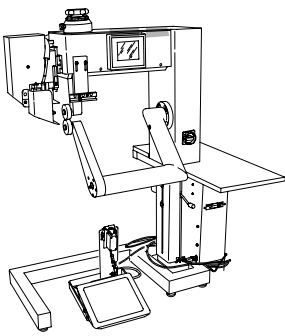

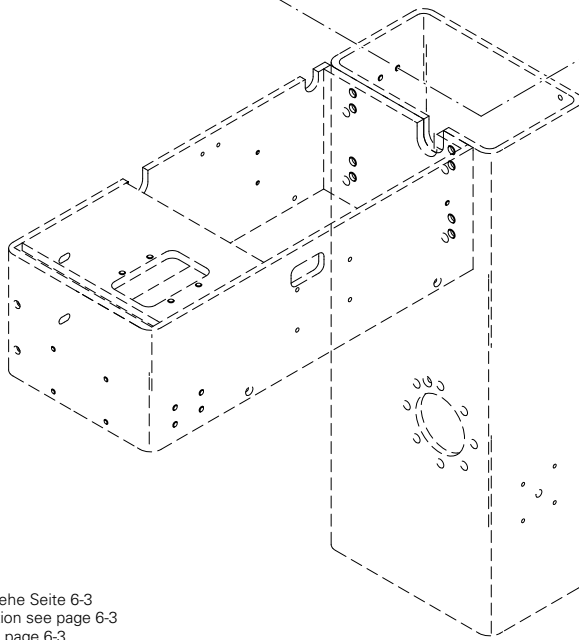
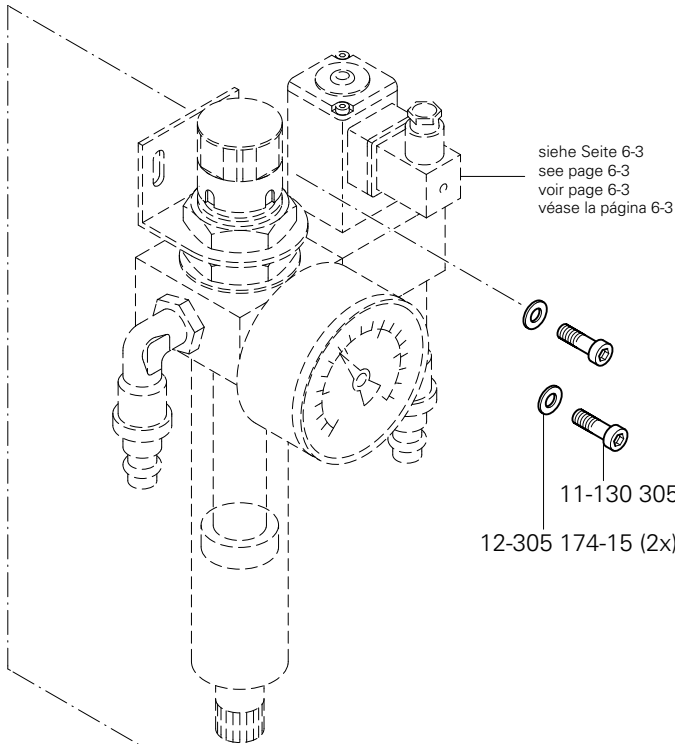
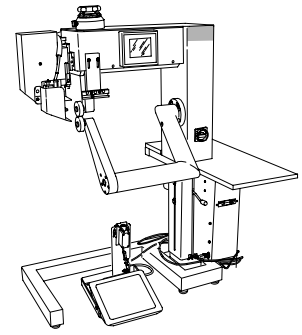

Anschluß siehe Seite 6-3
 For connection see page 6-3
 Raccord, cf. page 6-3
 Para la conexión, véase la pág. 6-3

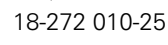
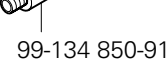
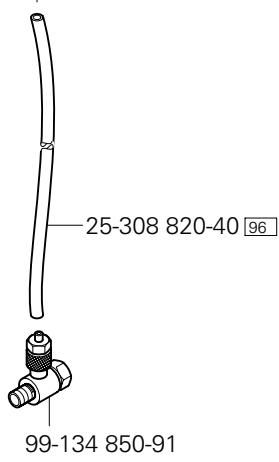
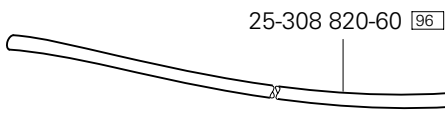
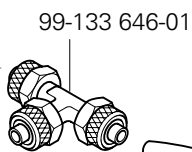

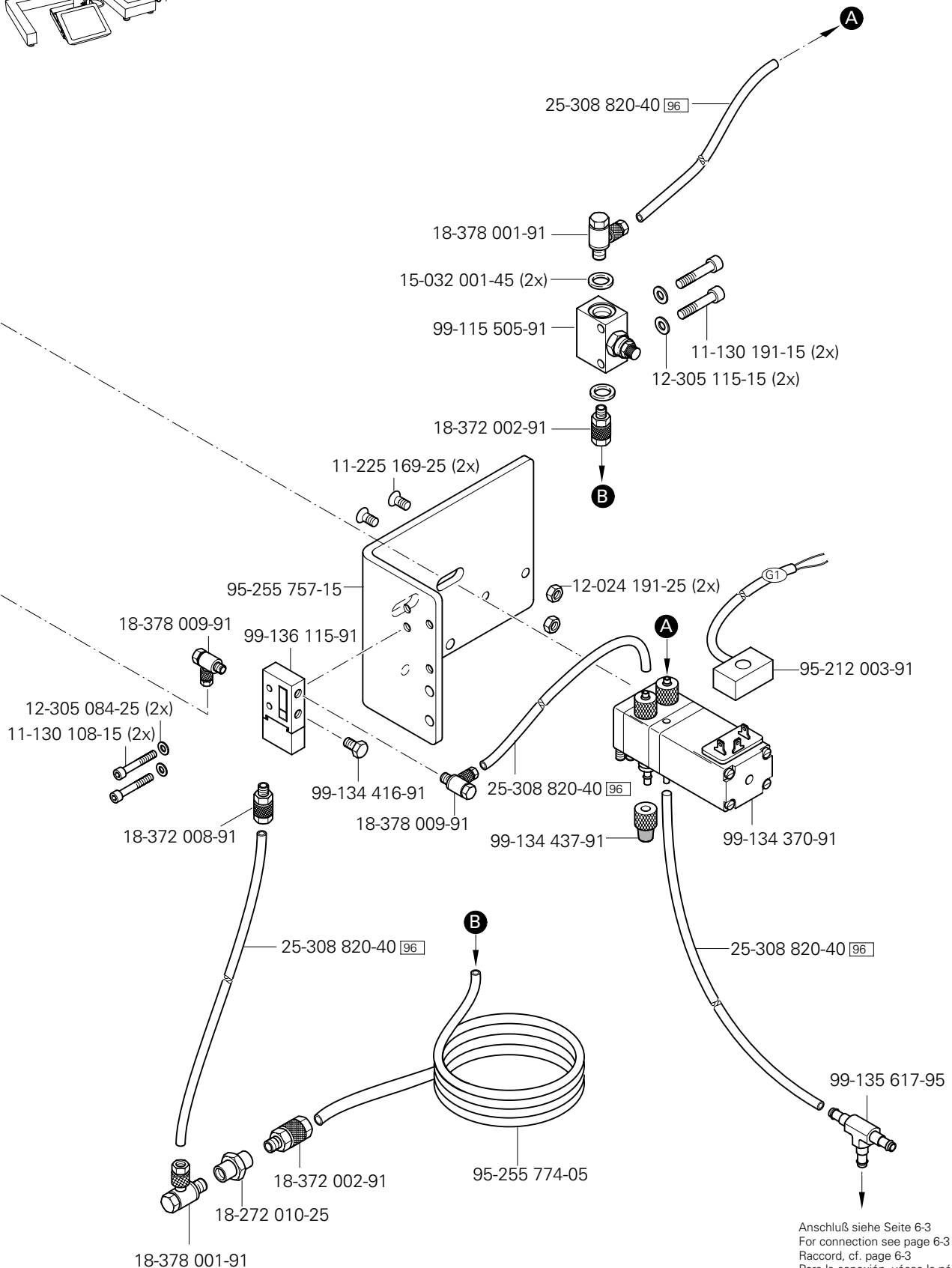
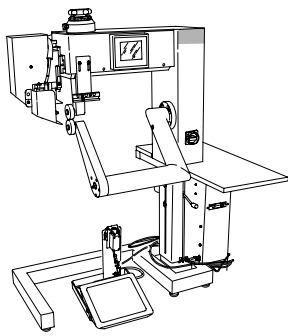

Anschluß siehe Seite 6-3
 For connection see page 6-3
 Raccord, cf. page 6-3
 Para la conexión, véase la pág. 6-3

7.01

Kabelbaum zum Oberteil Cable tree to sewing head Faisceau de cables vers la tête de machine Mazo de cables para el cabezal

PFAFF 8320-010
PFAFF 8320-020

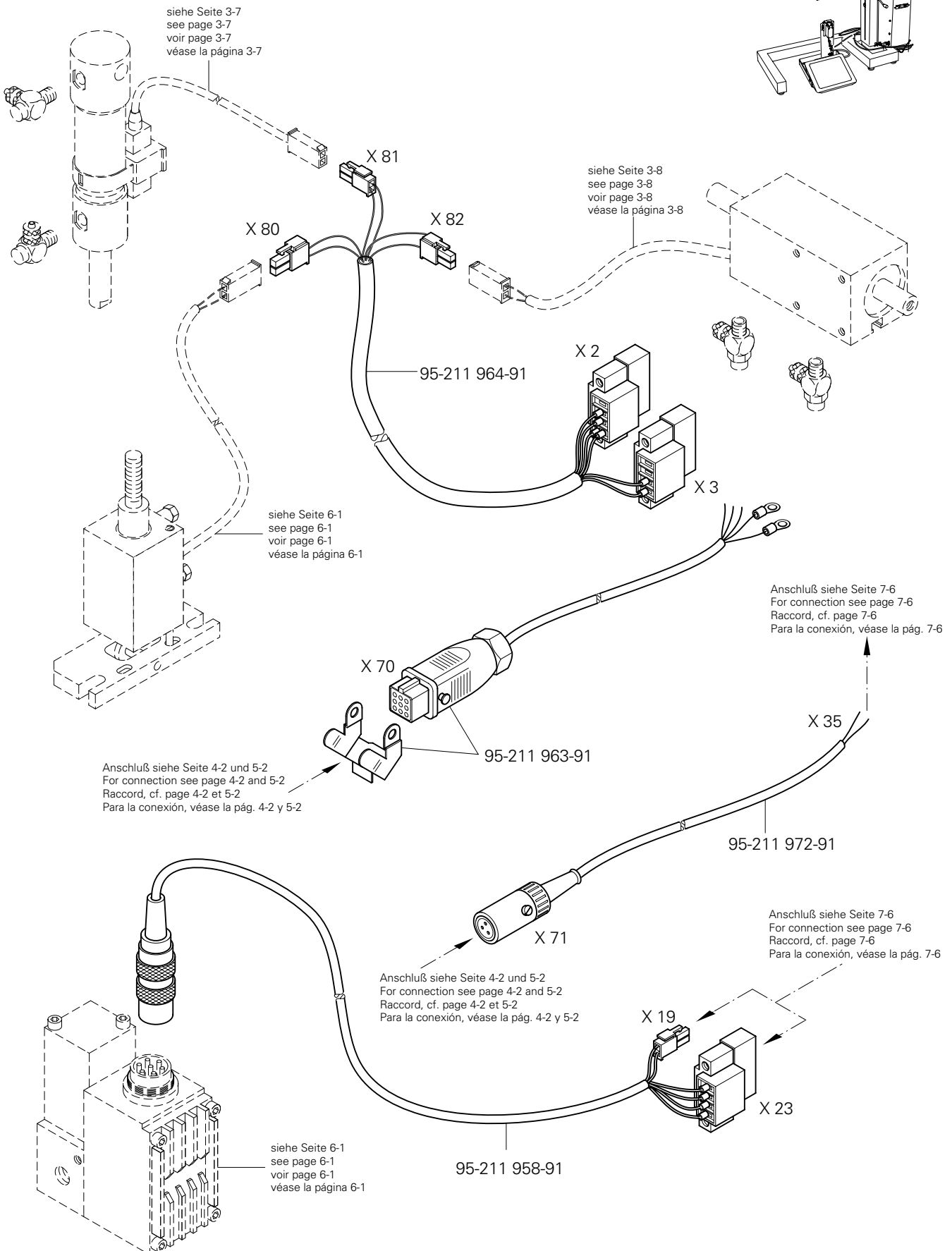
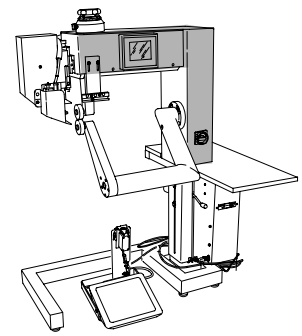

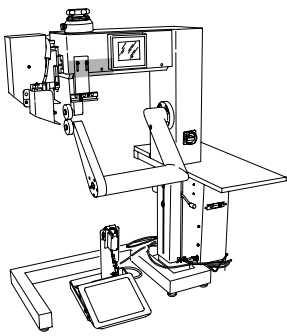

Kabelbaum zum Oberteil
 Cable tree to sewing head
 Faisceau de cables vers la tête de machine
 Mazo de cables para el cabezal

PFAFF 8320-010
 PFAFF 8320-020

7.01

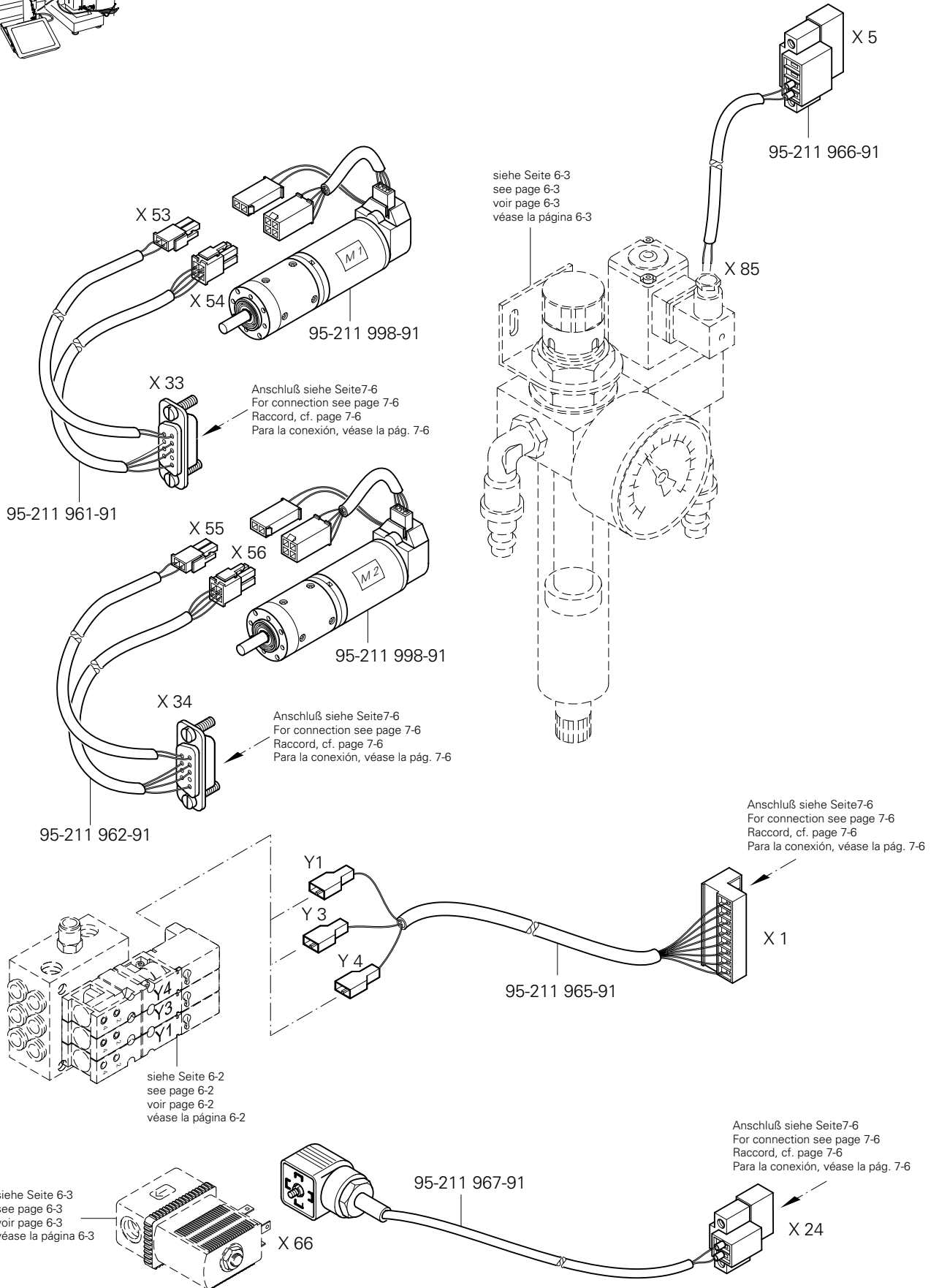

7.02

Bedienfeld
Control panel
Panneau de commande
Panel de mandos

PFAFF 8320-010
PFAFF 8320-020

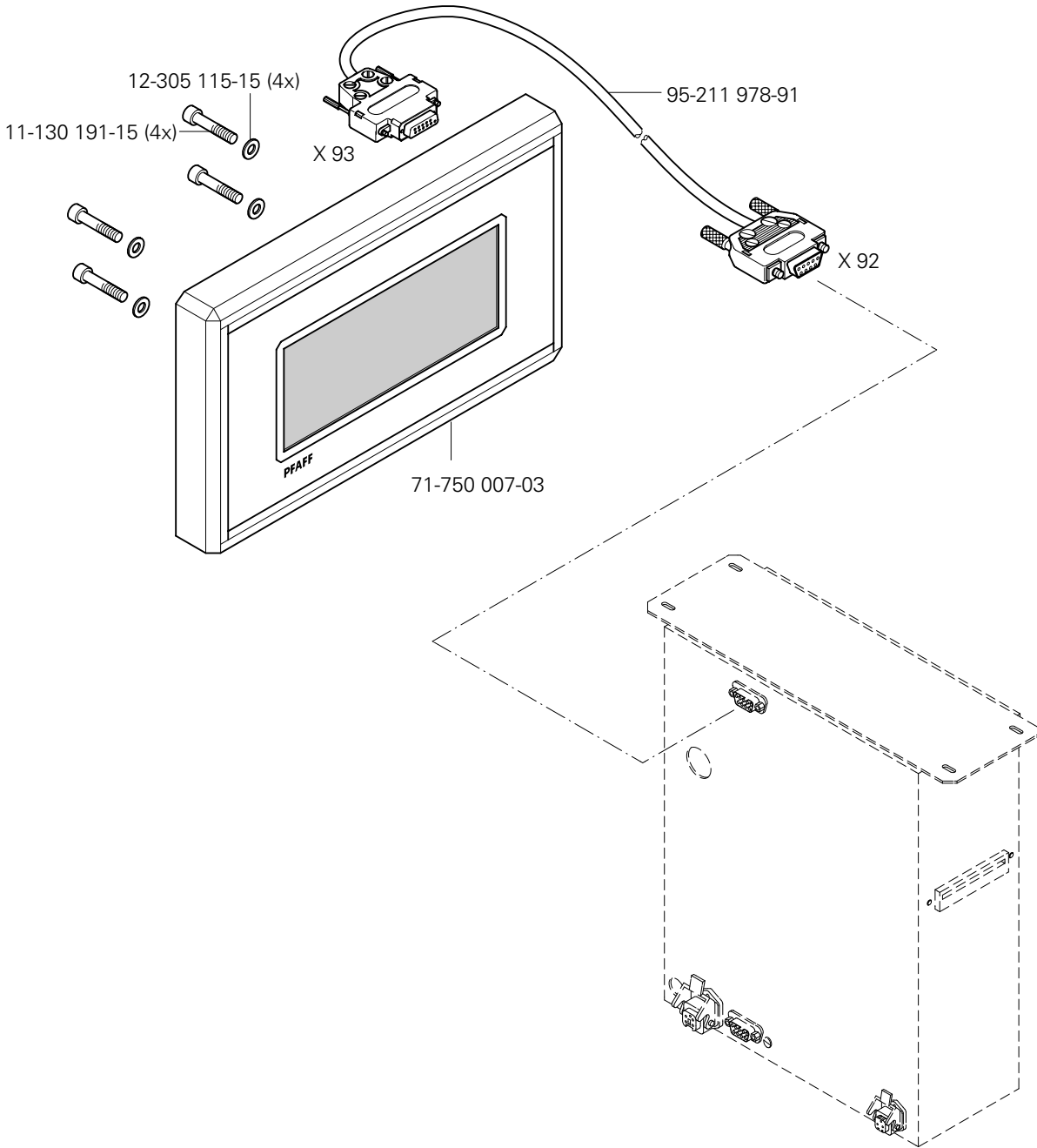
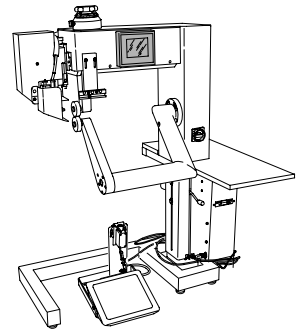

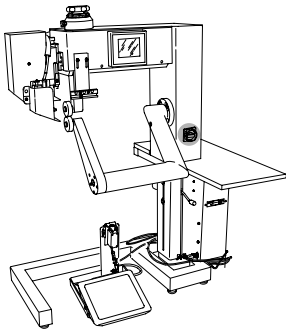

Hauptschalter
Main switch
Interrupteur général
Interruptor principal

PFAFF 8320-010
PFAFF 8320-020

7.03

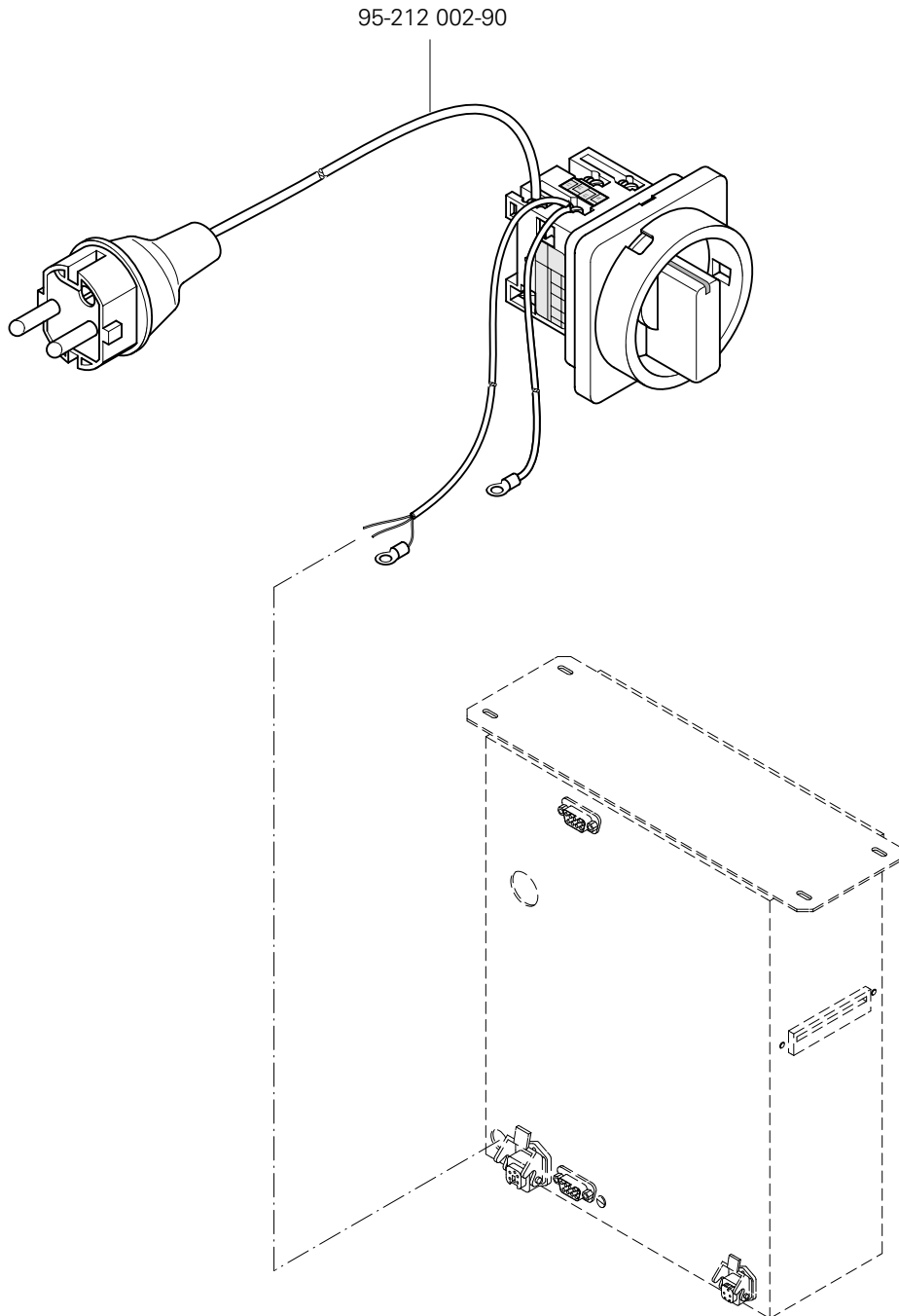

7.04

Pedal
Pedal
Pédale
Pedal

PFAFF 8320-010
PFAFF 8320-020

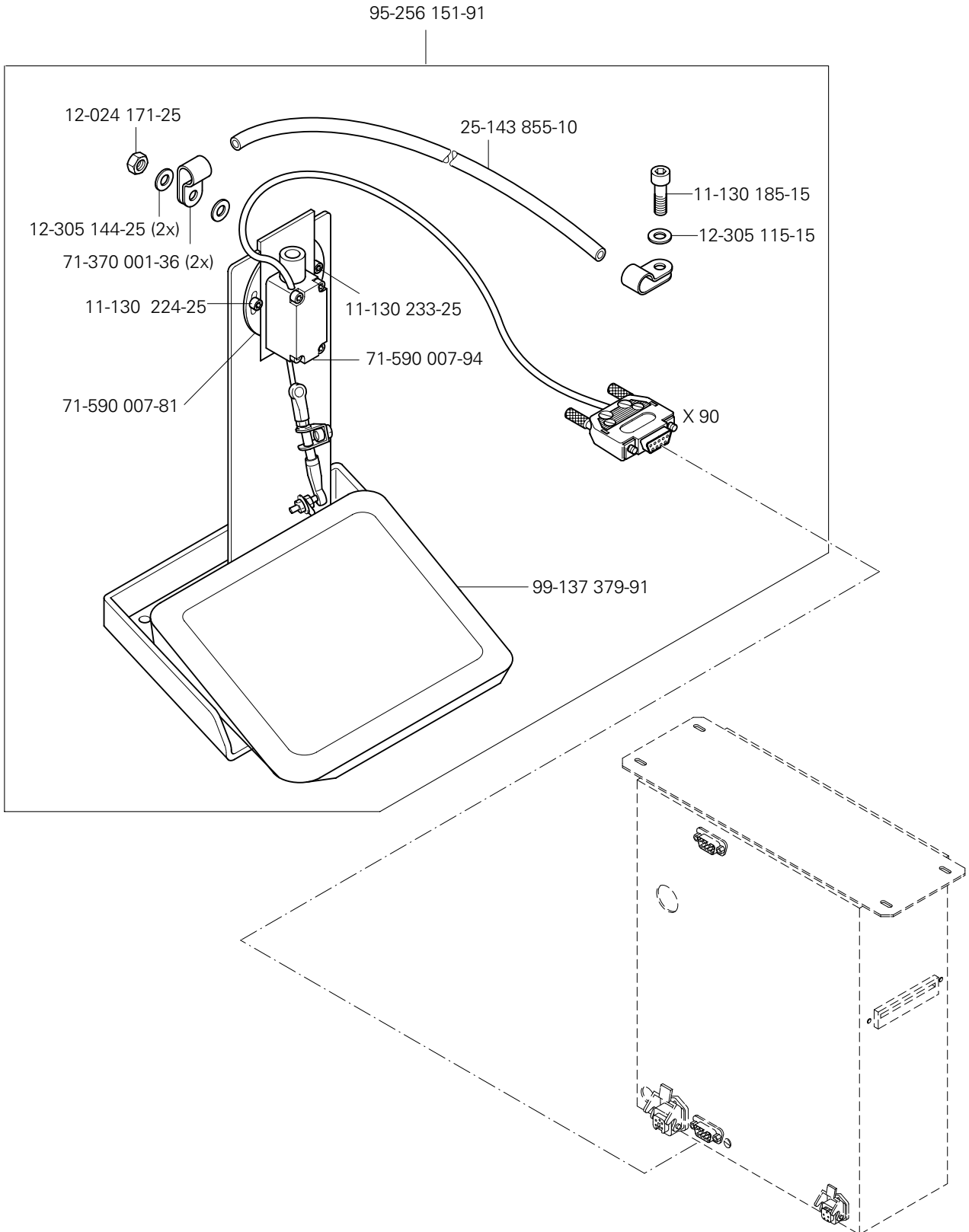
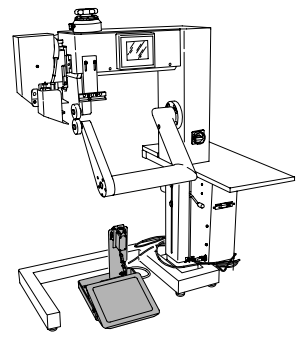

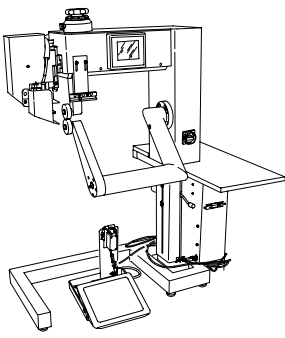

Steuerkasten
Control box
Boîtier de contrôle
Caja de mandos

PFAFF 8320-010
PFAFF 8320-020

7.05

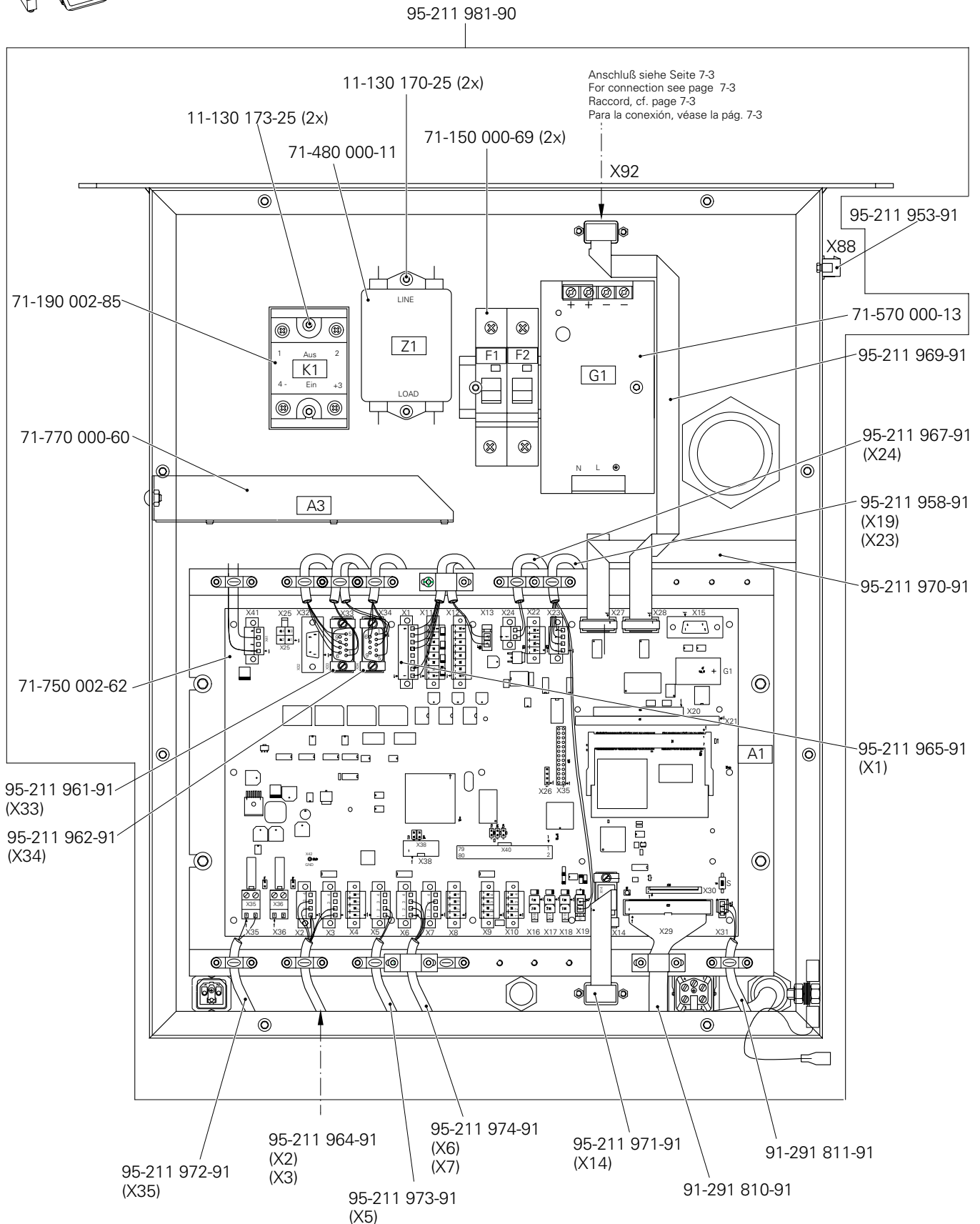

8.01

Befestigungssatz für Apparate
 Fastening kit for applicanes
 Lot de fixation des appareils
 Juego de fijación para aparatos

PFAFF 8320-010
 PFAFF 8320-020

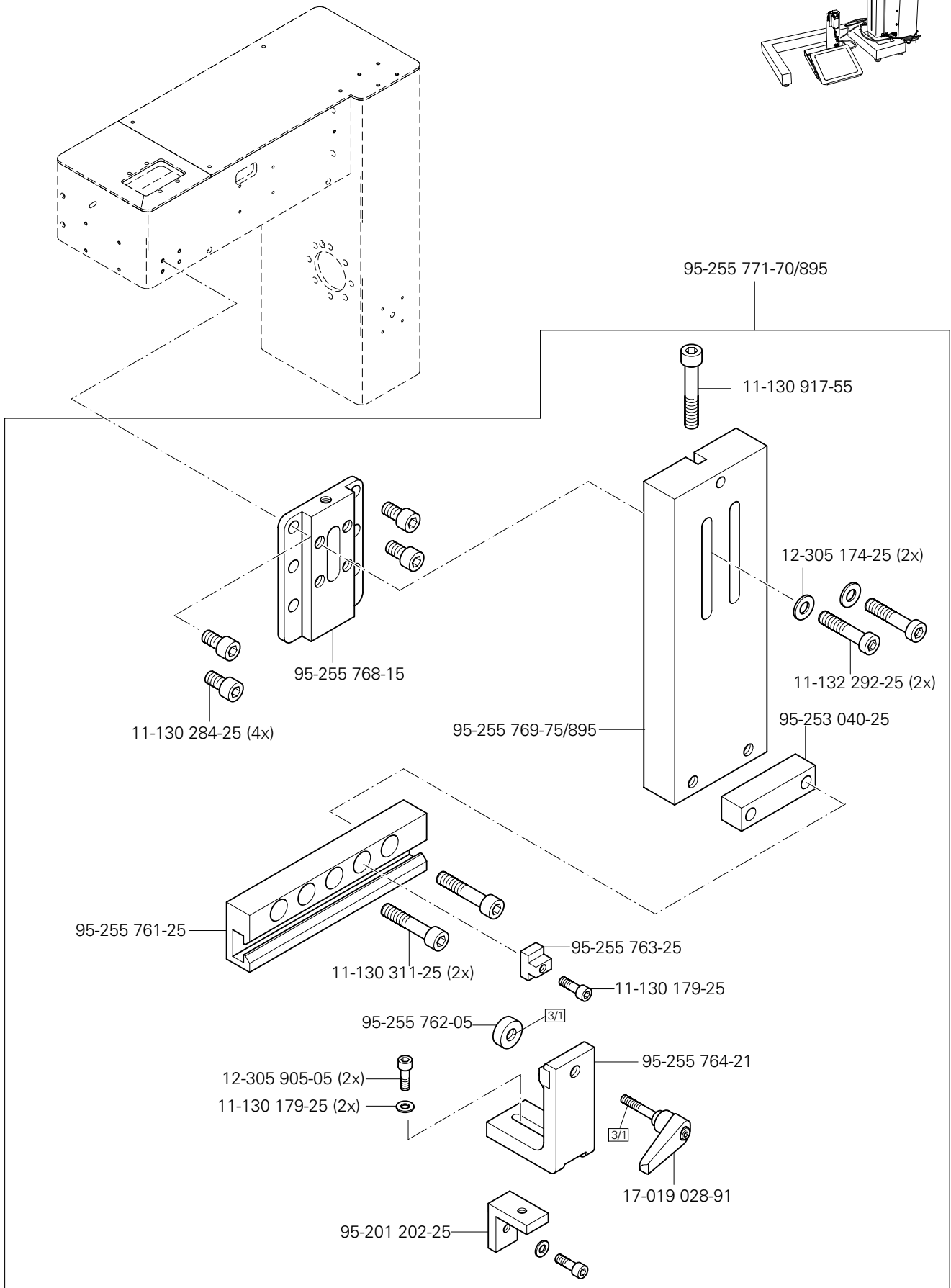
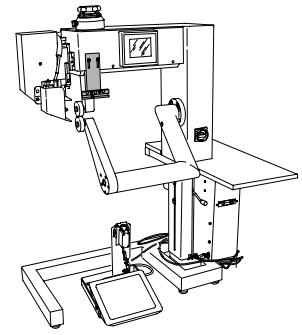

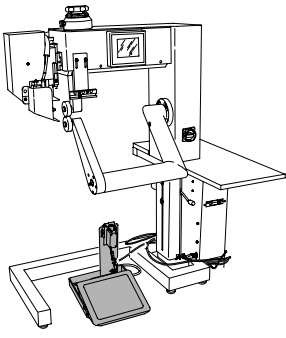

Fußschalter
Foot switch
Interrupteur au pied
Interruptor de pedal

PFAFF 8320-010
PFAFF 8320-020

8.02

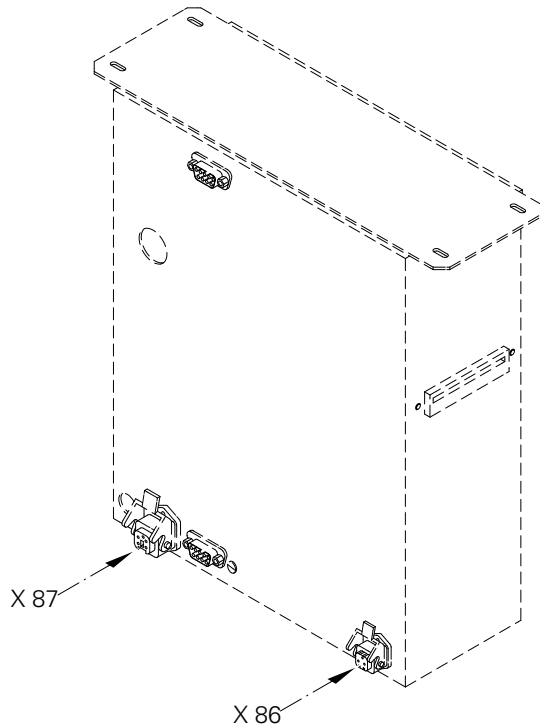
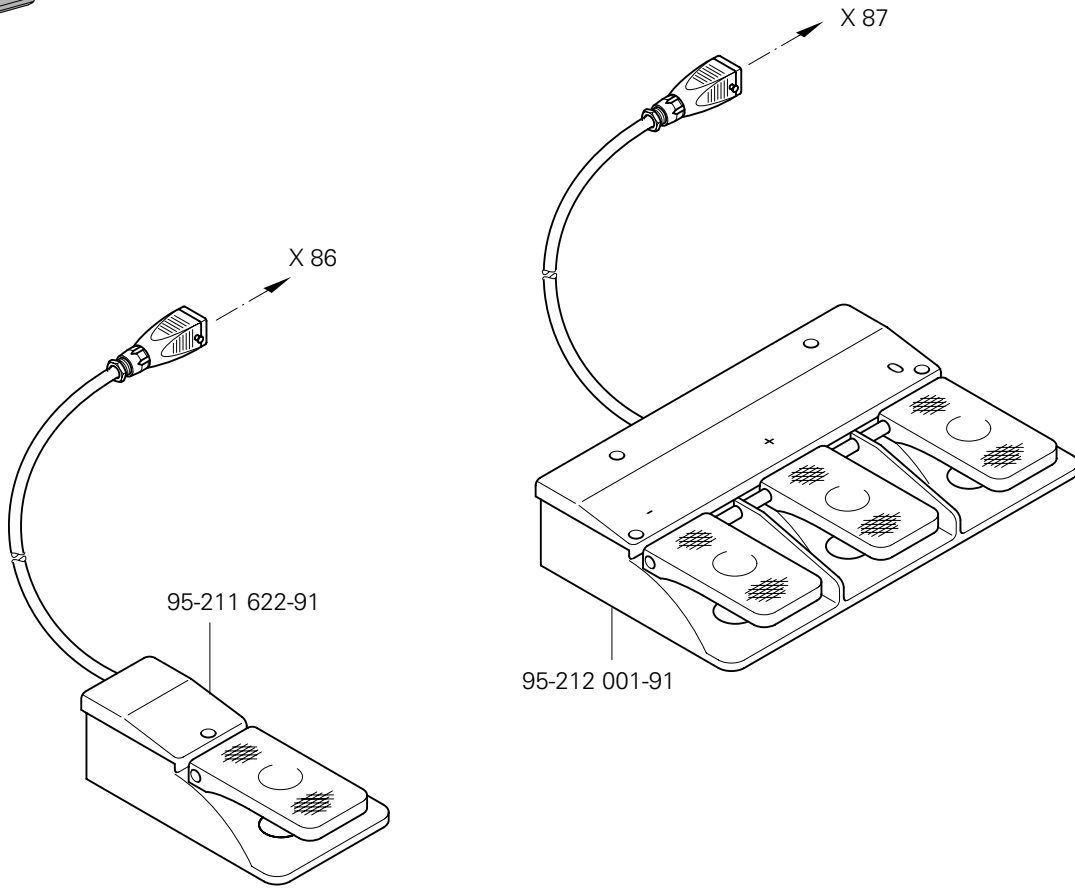

No.	Seite Page Pages Página	No.	Seite Page Pages Página	No.	Seite Page Pages Página	No.	Seite Page Pages Página
11-106 923-25	5 - 2	11-132 292-25	8 - 1	12-024 191-25	6 - 5	15-120 921-05	5 - 2
11-108 918-05	4 - 2	11-132 298-15	3 - 8	12-024 211-25	3 - 7	16-409 970-05	3 - 5
11-130 108-15	6 - 5	11-132 364-15	3 - 3	12-024 231-25	4 - 1, 5 - 1	16-409 991-05	3 - 4
11-130 170-25	7 - 6	11-180 223-25	3 - 1, 3 - 7	12-024 966-05	4 - 2	17-019 028-91	3 - 8, 8 - 1
11-130 173-25	7 - 6	11-187 022-15	3 - 7, 4 - 1, 5 - 1	12-105 171-15	4 - 1	18-050 005-91	6 - 3
11-130 176-25	3 - 8	11-225 169-25	6 - 5	12-305 084-25	6 - 5	18-272 010-25	6 - 4, 6 - 5
11-130 179-15	3 - 5	11-225 178-25	6 - 1, 6 - 3	12-305 115-15	6 - 5, 7 - 3, 7 - 5	18-272 020-25	5 - 2
11-130 179-25	3 - 7, 3 - 8, 4 - 2, 8 - 1	11-225 223-25	3 - 7	12-305 144-15	3 - 3	18-277 003-91	5 - 2
11-130 185-15	7 - 5	11-225 226-15	3 - 3, 4 - 1	12-305 144-25	3 - 1, 7 - 5	18-278 002-91	6 - 3
11-130 185-25	3 - 3	11-225 232-15	3 - 3	12-305 174-15	6 - 4	18-372 001-91	6 - 1
11-130 191-15	6 - 5, 7 - 3	11-225 232-25	3 - 1	12-305 174-25	8 - 1	18-372 002-91	6 - 4, 6 - 5
11-130 191-25	4 - 1	11-225 292-25	3 - 4, 3 - 5	12-305 224-25	3 - 3	18-372 004-91	6 - 3
11-130 206-15	6 - 2	11-225 298-15	3 - 6	12-305 264-25	3 - 1	18-372 008-91	6 - 5
11-130 224-25	4 - 1, 7 - 5	11-250 905-05	4 - 2	12-305 314-25	3 - 1	18-378 001-91	6 - 1, 6 - 5
11-130 227-25	4 - 1	11-330 094-15	4 - 1	12-305 905-05	8 - 1	18-378 004-91	5 - 2
11-130 233-15	3 - 4, 3 - 5	11-330 226-15	3 - 4, 3 - 5	12-335 151-25	3 - 1	18-378 009-91	6 - 5
11-130 233-25	3 - 8, 5 - 2, 7 - 5	11-330 226-25	5 - 1	12-335 191-15	3 - 3, 4 - 1, 5 - 1	18-385 002-91	6 - 3
11-130 239-25	3 - 5, 3 - 8	11-330 246-15	4 - 1	12-360 062-25	4 - 1, 5 - 1	18-385 004-91	6 - 3
11-130 254-15	3 - 4, 3 - 5	11-330 439-15	3 - 2	12-360 063-05	3 - 7	25-143 855-10	7 - 5
11-130 284-25	8 - 1	11-330 964-15	3 - 4, 3 - 5	12-360 064-05	3 - 7, 4 - 1, 5 - 1	25-161 901-44	3 - 1
11-130 293-15	3 - 3	11-330 966-05	5 - 2	12-610 250-45	3 - 4, 3 - 5	25-308 820-40	6 - 1, 6 - 2, 6 - 3, 6 - 4, 6 - 5
11-130 299-25	3 - 7, 4 - 1, 5 - 1	11-335 286-15	3 - 2	12-640 170-55	3 - 7	25-308 820-60	6 - 3, 6 - 4
11-130 305-15	3 - 3	11-341 169-25	5 - 2	13-033 103-05	5 - 2	71-150 000-69	7 - 6
11-130 305-25	3 - 3, 4 - 1, 5 - 1, 6 - 4	11-462 247-55	3 - 1	13-033 310-05	3 - 5	71-190 002-85	7 - 6
11-130 311-25	5 - 1, 8 - 1	11-713 020-91	4 - 1, 5 - 1	13-050 097-15	4 - 1, 5 - 1	71-210 001-74	5 - 2
11-130 320-25	3 - 6	11-715 304-91	3 - 2	13-050 340-15	3 - 8	71-360 000-30	6 - 2
11-130 323-15	3 - 2	11-724 470-55	3 - 5, 3 - 7	13-052 256-15	3 - 4, 3 - 5	71-360 000-31	6 - 2
11-130 329-15	3 - 3	11-724 903-55	5 - 2	13-540 115-05	3 - 4, 3 - 5	71-370 001-36	7 - 5
11-130 371-15	3 - 7	11-724 907-55	3 - 7	14-016 100-01	3 - 4, 3 - 5	71-370 002-13	5 - 2
11-130 446-25	3 - 1	12-005 154-25	4 - 1	15-032 001-45	6 - 1, 6 - 5	71-480 000-11	7 - 6
11-130 461-15	3 - 6	12-024 171-25	3 - 3, 3 - 7, 7 - 5	15-032 002-45	5 - 2, 6 - 3	71-570 000-13	7 - 6
11-130 533-25	3 - 1	12-024 191-15	3 - 8, 4 - 1, 5 - 1	15-032 006-45	5 - 2	71-590 007-81	7 - 5
11-130 917-55	3 - 3, 8 - 1			15-120 253-05	5 - 2		

No.	Seite Page Pages Página	No.	Seite Page Pages Página	No.	Seite Page Pages Página	No.	Seite Page Pages Página
71-590 007-94	7 - 5	95-200 805-07	4 - 2	95-253 040-25	8 - 1	95-255 606-71/895	3 - 1
71-750 002-62	7 - 6	95-200 806-07	4 - 2	95-253 076-75/895	5 - 2	95-255 607-05	3 - 1
71-750 007-03	7 - 3	95-200 807-05	4 - 2	95-253 077-25	5 - 2	95-255 616-05	3 - 8
71-770 000-60	7 - 6	95-200 808-05	4 - 2	95-253 078-55	5 - 2	95-255 617-91	3 - 8
71-810 000-95	5 - 2	95-200 809-05	4 - 2	95-255 349-01	5 - 2	95-255 618-05	4 - 1
71-810 000-93	5 - 2	95-200 810-05	4 - 2	95-255 454-71/895	5 - 2	95-255 619-05	3 - 8
91-015 428-25	4 - 1	95-201 202-25	8 - 1	95-255 511-05	3 - 3	95-255 620-05	3 - 7
91-087 317-15	3 - 4, 3 - 5	95-210 721-91	5 - 2	95-255 521-05	3 - 4, 3 - 5	95-255 621-01	3 - 7
91-291 810-91	7 - 6	95-211 622-91	8 - 2	95-255 531-71/895	3 - 6	95-255 623-01	3 - 7
91-291 811-91	7 - 6	95-211 633-91	4 - 2	95-255 537-15	3 - 6	95-255 625-01	3 - 7
95-200 041-05	3 - 4, 3 - 5	95-211 953-91	7 - 6	95-255 538-05	3 - 5	95-255 627-05	3 - 7
95-200 042-05	3 - 4, 3 - 5	95-211 955-91	5 - 2	95-255 539-91	3 - 4, 3 - 5	95-255 628-05	3 - 7
95-200 043-05	3 - 4, 3 - 5	95-211 958-91	7 - 1, 7 - 6	95-255 551-05	3 - 4, 3 - 5	95-255 629-05	3 - 7
95-200 044-05	3 - 4, 3 - 5	95-211 961-91	7 - 2, 7 - 6	95-255 552-05	3 - 4, 3 - 5	95-255 630-05	3 - 7
95-200 045-05	3 - 4, 3 - 5	95-211 962-91	7 - 2, 7 - 6	95-255 553-05	3 - 5	95-255 631-05	4 - 1, 5 - 1
95-200 046-05	3 - 4, 3 - 5	95-211 963-91	7 - 1	95-255 554-05	3 - 4, 3 - 5	95-255 633-05	3 - 7
95-200 047-05	3 - 4, 3 - 5	95-211 964-91	7 - 1, 7 - 6	95-255 555-75/895	3 - 5	95-255 634-05	5 - 1
95-200 048-05	3 - 4, 3 - 5	95-211 965-91	7 - 2, 7 - 6	95-255 556-75/895	3 - 5	95-255 635-01	4 - 1
95-200 049-05	3 - 4, 3 - 5	95-211 966-91	7 - 2	95-255 557-71/895	3 - 5	95-255 638-05	4 - 1
95-200 050-05	3 - 4, 3 - 5	95-211 967-91	7 - 2, 7 - 6	95-255 563-91	3 - 4, 3 - 5	95-255 639-05	4 - 1
95-200 051-05	3 - 4, 3 - 5	95-211 969-91	7 - 6	95-255 564-05	3 - 3	95-255 640-05	4 - 1
95-200 052-05	3 - 4, 3 - 5	95-211 970-91	7 - 6	95-255 565-05	3 - 3	95-255 641-05	4 - 1
95-200 065-91	3 - 4, 3 - 5	95-211 971-91	7 - 6	95-255 566-71/895	3 - 4	95-255 642-91	3 - 3
95-200 067-91	3 - 4, 3 - 5	95-211 972-91	7 - 1, 7 - 6	95-255 567-75/895	3 - 4	95-255 643-91	3 - 7
95-200 069-91	3 - 4, 3 - 5	95-211 973-91	7 - 6	95-255 568-75/895	3 - 4	95-255 644-90	5 - 1
95-200 071-91	3 - 4, 3 - 5	95-211 974-91	7 - 6	95-255 569-05	3 - 4	95-255 645-90	4 - 1
95-200 258-25	4 - 1, 5 - 1	95-211 978-91	7 - 3	95-255 570-15	3 - 3	95-255 646-75/895	3 - 1
95-200 687-25	3 - 4, 3 - 5	95-211 981-90	7 - 6	95-255 571-15	3 - 3	95-255 648-71/895	3 - 7
95-200 785-91	3 - 4, 3 - 5	95-211 998-91	7 - 2	95-255 580-91	3 - 2	95-255 658-01	4 - 1, 5 - 1
95-200 787-05	3 - 4, 3 - 5	95-211 999-91	4 - 2	95-255 599-15	3 - 3	95-255 664-71/895	3 - 1
95-200 788-05	3 - 4, 3 - 5	95-212 001-91	8 - 2	95-255 600-71/895	3 - 1	95-255 690-91	4 - 2
95-200 791-05	4 - 2	95-212 002-90	7 - 4	95-255 602-75/895	3 - 1	95-255 691-91	4 - 2
95-200 804-07	4 - 2	95-212 003-91	6 - 5	95-255 603-75/895	3 - 1	95-255 692-91	4 - 2

No.	Seite Page Pages Página	No.	Seite Page Pages Página	No.	Seite Page Pages Página	No.	Seite Page Pages Página
95-255 757-15	6 - 5	99-136 115-91	6 - 5				
95-255 758-05	4 - 1	99-137 170-91	6 - 3				
95-255 759-91	3 - 8	99-137 274-91	6 - 2				
95-255 761-25	8 - 1	99-137 367-91	3 - 4, 3 - 5				
95-255 762-05	8 - 1	99-137 379-91	7 - 5				
95-255 763-25	8 - 1	99-137 440-91	6 - 3				
95-255 764-21	8 - 1	99-137 441-91	6 - 1				
95-255 766-01	5 - 2	99-137 442-05	4 - 1				
95-255 767-01	5 - 2	99-137 443-91	3 - 8				
95-255 768-15	8 - 1	99-137 445-91	3 - 7				
95-255 769-75/895	8 - 1						
95-255 771-70/895	8 - 1						
95-255 774-05	6 - 5						
95-256 035-75/895	3 - 2						
95-256 036-05	3 - 2						
95-256 037-15	3 - 2						
95-256 038-95	3 - 2						
95-256 039-91	3 - 2						
95-256 040-05	3 - 2						
95-256 043-91	6 - 1						
95-256 059-75/895	3 - 1						
95-256 151-91	7 - 5						
97-306 660-81	3 - 1						
99-115 505-91	6 - 1, 6 - 5						
99-133 042-91	6 - 2						
99-133 646-01	6 - 4						
99-133 857-05	6 - 3						
99-134 370-91	6 - 5						
99-134 416-91	6 - 5						
99-134 437-91	6 - 5						
99-134 850-91	6 - 4						
99-135 298-91	3 - 7, 3 - 8						
99-135 617-95	6 - 5						

PFAFF

PFAFF Industrie Maschinen AG

Postfach 3020
D-67653 Kaiserslautern

Königstr. 154
D-67655 Kaiserslautern

Telefon: (0631) 200-0
Telefax: (0631) 17202
E-Mail: info@pfaff-industrial.com

Gedruckt in der BRD
Printed in Germany
Imprimé en R.F.A.
Impreso en la R.F.A.